

***X-ZITE***

SAMLE- OG VEDLIGEHOLDELSERVEJLEDNING

---

# **Cykelmanual**

**X-ZITE**

---

X-ZITE mærket blev grundlagt i 2005.

Cykelentusiaster og fagfolk gik sammen om at udvikle cykler i høj kvalitet, tilpasset danske forhold. Cyklerne er bygget på kvalitetskomponenter, med det rigtige udstyr, men til en langt lavere pris end de mere kendte mærker.

Vores udviklere er entusiaster, som kender alt til cyklens DNA. Bremses, gear, hjul, kædeføring, stel og svejsninger. Hver eneste komponent er nøje udvalgt og testet.

**INDSÆT DIT KØBSBEVIS HER!**

- I tilfælde af reklamation/tyveri – fremvises bon/købsbevis. Denne indeholder cyklens stamdata.

# INDHOLDSFORTEGNELSE

<b>1 &gt; KØB OG SERVICE</b>	
1.1 REKLAMATION/GARANTI .....	6-7
<b>2 &gt; CYKLENS OPBYGNING .....</b>	<b>8-9</b>
<b>3 &gt; SAMLING/JUSTERING .....</b>	<b>10</b>
3.1 MONTERING AF FORHJUL .....	11-13
3.2 FASTSPÆNDING AF FORHJUL .....	14
3.3 STYR OG FREMPIND .....	14-16
3.4 FORSKÆRM/REFLEKSER/FORBREMSE .....	16-18
3.5 FÆLGBREMSE .....	19-19
3.6 SADEL .....	19-20
3.7 PEDALER .....	20
3.8 UDVENDIGE GEAR .....	20-21
3.9 GEARBESKYTTER .....	21
3.10 KURV .....	22
3.11 STØTTEHJUL .....	22
3.12 STØTTEBEN (MTB) .....	23
3.13 LÅS .....	24
3.14 LÅS (FULL SUSPENSION MTB) .....	24
<b>4 &gt; VEDLIGEHOLDELSE .....</b>	<b>25</b>
4.1 RENGØRING .....	25
4.2 BREMSER .....	25-27
4.3 GEAR .....	28-32
4.4 UDVENDIGE GEAR .....	33-34
4.5 FÆLGE/DÆK .....	34
4.6 KÆDE .....	34
4.7 EFTERSPÆNDING .....	34
4.8 LYS OG REFLEKSER .....	34
4.9 VÆRKTØJ OG PLEJEPRODUKTER .....	35
<b>5 &gt; SIKKERHED OG LOVKRAV .....</b>	<b>35</b>
5.1 LÅS .....	35
5.2 CYKELHJELM .....	35



# TILLYKKE MED DIN NYE X-ZITE CYKEL

– Vi håber du vil få stor glæde af cyklen i mange år!

For at forlænge levetiden på din cykel og sikre korrekt samling, er det vigtigt, at gennemlæse denne manual før cyklen tages i brug. Manualen indeholder gode råd og vejledninger i forbindelse med samling, sikkerhed og generel vedligeholdelse.

Manualen er gældende for alle X-ZITE cykler, hvorfor der kan forekomme informationer, der ikke er relevante for netop din model.

Du er til enhver tid velkommen til, at kontakte personalet i en af vores mange thansen.dk butikker, eller vores kundeservice på tlf.: 31 31 31 31, som altid sidder klar til at hjælpe dig, såfremt du måtte have spørgsmål vedr. samling eller vedligeholdelse af din cykel.

Rigtig god fornøjelse!

# 1 > KØB OG SERVICE

## 1.1 REKLAMATION/GARANTI

- thansen.dk yder 20 års garanti mod stelbrud opstået som følge af fabrikationsfejl.
- På alle andre komponenter på cyklen, ydes der 2 års reklamerationsret i henhold til lovgivningen.
- Dog undtaget sliddele såsom bremseser, dæk, kæde, tandhjul, kabler, gear m.v.

## EN REKLAMATION AFVISES SÅFREMT

- Årsagen er forkert samling, mangel på vedligeholdelse, overbelastning, hærværk eller skader opstået grundet styrt m.v.
- Vejledningen ikke er fulgt, f.eks. med hensyn til efterspænding af skruer/møtrikker.
- Reklamation sker efter reklamerationsfristens udløb.
- X-ZITE/thansen.dk refunderer ikke udgifter til evt. besøg hos en selvvalgt cykelreparatør.

## BON/KØBSBEVIS

- Ved køb af din X-ZITE cykel har du modtaget en bon/købsbevis som skal gemmes og anvendes ved en evt. reklamation.
- Du er til enhver tid velkommen til at kontakte personalet i en af vores mange thansen.dk butikker, eller vores kundeservice på tlf.: 31 31 31 31, som altid sidder klar til at hjælpe dig, såfremt du måtte have spørgsmål vedr. samling eller vedligeholdelse af din cykel.

## FEJL OG/ELLER MANGLER

- Cyklen bør indleveres til reparation, så snart der konstateres fejl og/eller mangler. Videre brug af cyklen bør straks ophøre, da følgeskader ikke er omfattet af reklamationsretten. Det står dig frit for, hvilken thansen.dk butik du ønsker at indlevere cyklen til i et sådan tilfælde.
- Inden du indleverer cyklen, anbefaler vi dig at ringe til vores kundeservice på tlf.: 31 31 31 31 for nærmere aftale omkring reparationen.
- Udskiftede dele forbliver thansen.dk's ejendom.
- Viser det sig, at der ikke kan påvises nogen fejl og/eller mangel på cyklen ud fra fejlbeskrivelsen, vil du blive faktureret for et fast gebyr på 300 kr. inkl. moms.
- Du opfordres derfor til at undersøge årsagen til fejlen eller manglen før reklamation, for at du undgår unødige omkostninger ved en reklamation, der ikke dækkes.
- Der refunderes ikke udgifter, hvis du vælger en ekstern cykelreparatør.

## 2 > CYKLENS OPBYGNING

Eks. Damecykel/Shopper

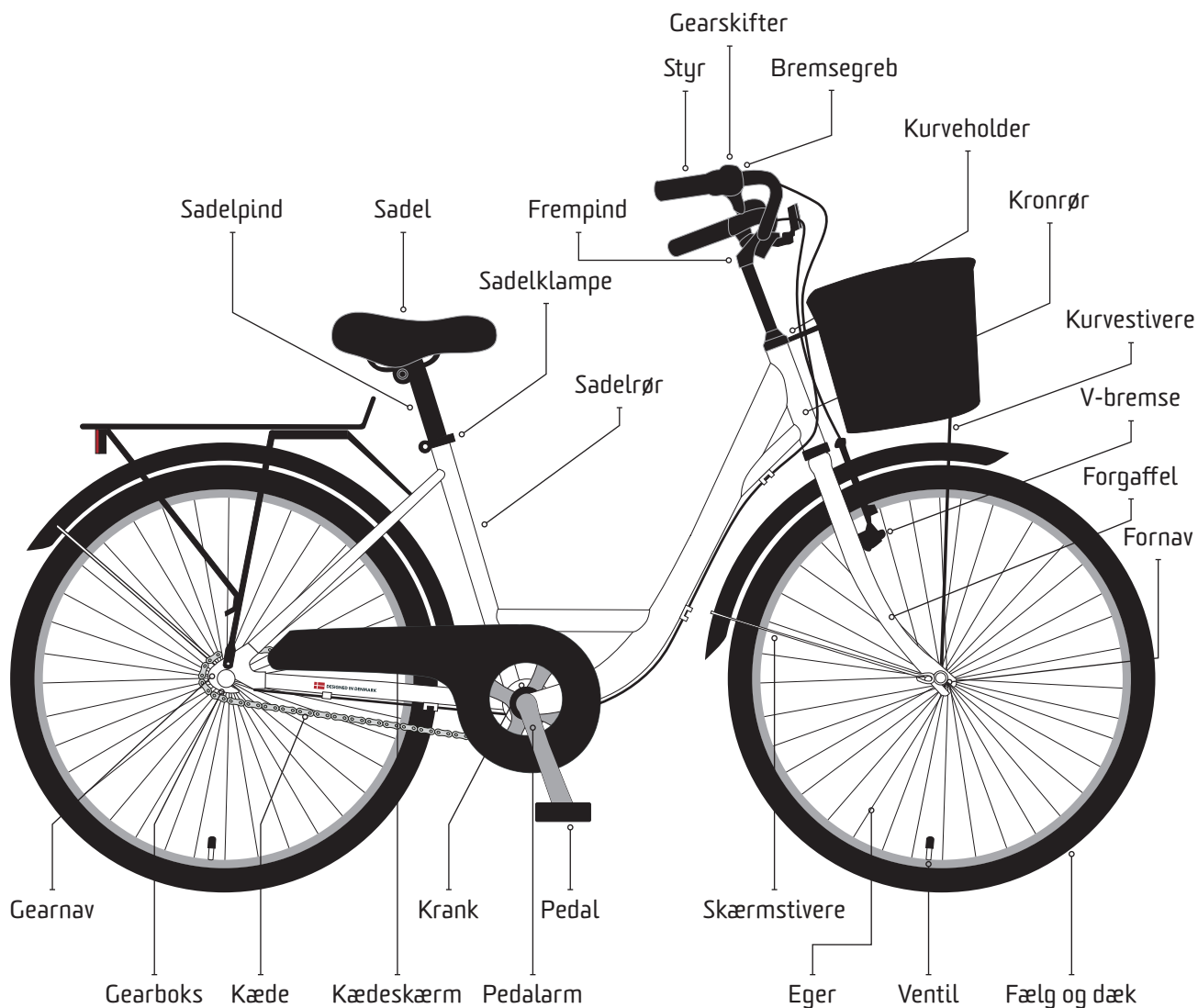



## Eks. Herrecykel/MTB

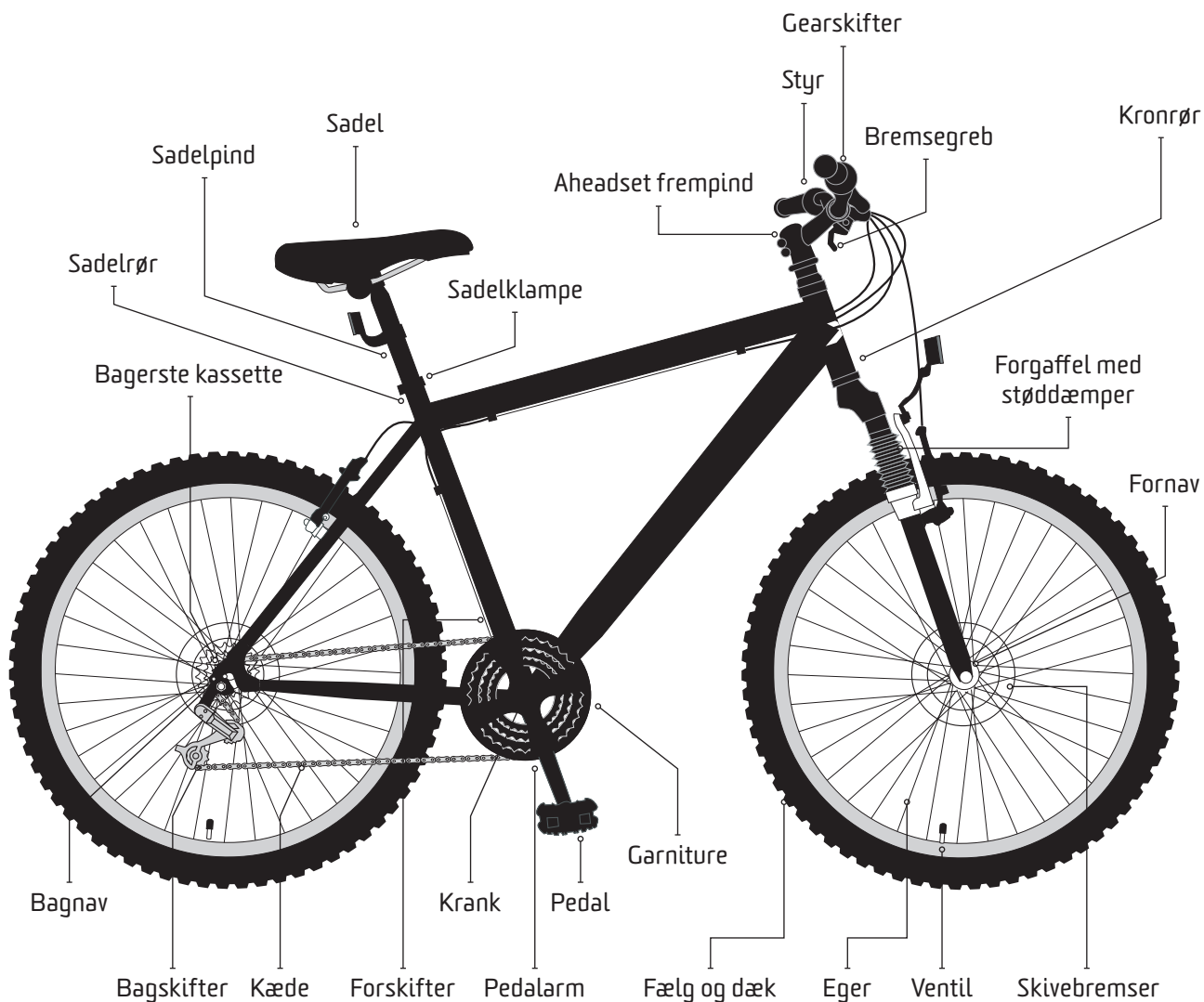

## 3 > SAMLING/JUSTERING

- Med mindre du har betalt for samling af cykel, leveres din X-ZITE cykel delvis samlet. Dette betyder, at du selv skal samle visse dele af cyklen. Herunder kan du se, hvad du selv skal samle, afhængig af hvilken måde din nye cykel er pakket på:

### TYPISK SKAL FØLGENDE DELE SAMLES/MONTERES

- Styr
  - Forhjul
  - Sadel/sadelpind
  - Pedaler
  - Diverse udstyr såsom ringeklokke, skærme, lås m.v.
- 
- Når du monterer de forskellige dele som er helt eller delvist adskilt på din nye X-ZITE cykel, anbefaler vi, at du er omhyggelig ved tilspænding. Dele som forhjul, pedaler, styr, sadel m.m. skal spændes til, så de ikke risikerer at falde af – spænd især pedaler ekstra godt. Du kan komme til skade, hvis delene ikke er korrekt tilspændt.
  - Det er en god idé, at du lader al beskyttelsesmateriale sidde på cyklen, indtil du har samlet den helt. På den måde sikrer du dig bedst muligt, at der ikke kommer ridser.
  - Åbn papkassen og tag cyklen og kassen med pedaler m.v. ud. Vær forsigtig, hvis du bruger en kniv, da der er risiko for, at knivbladet ridser cyklen. Du kan evt. bruge kassen som underlag, imens du samler cyklen. Derved beskytter du cyklen mod ridser.

### 3.1 > MONTERING AF FORHJUL

- Start med at frigøre de løsdele, der er spændt fast på cyklens stel med strips eller gummibånd.
- Fjern det plastikstykke, der beskytter forgæflen, hvor forhjulsakslen skal sidde. Fjern derefter de beskyttelser, der er monteret på forhjulets møtrikker.



- Typisk er din cykel monteret med v-bremse, som vist på nedenstående billede. Bremsen løsnes let ved at presse bremsearmene sammen, hvorefter bremsekablet frigøres. For yderligere information om anden bremsetype, se afsnit 4.2. Vær opmærksom på ved montering af forhjul, at bremsen vender fremad, som vist på nedenstående billede.



- Visse X-ZITE cykler er monteret med dæk, der har retningsbestemt mønster. På disse modeller, skal forhjulet placeres i forgafflen, så pilen på dækket vender i kørselsretningen.



- Er din cykel udstyret med skivebremser, skal du ved montering af forhjulet sørge for, at bremseskiven kommer til at sidde mellem bremseklodserne i bremsekaliberen.
- På cykler med hydraulisk skivebremse sidder der en sikringsklods imellem bremseklodserne. Denne klods skal fjernes og kan evt. gemmes til, hvis du skal afmontere forhjulet eller bremsekaliberen. Se afsnit 4.2, „Vedligeholdelse/Bremser/Skivebremser“.

#### FORHJUL MED ALMINDELIGE MØTRIKKER

- Møtrikkerne løsnes helt i begge sider på forhjulets akse, uden at de falder af. (Bemærk forhjulsmøtrikkerne kan ligge i tilbehørskassen). Smør lidt fedt [varenr. 99444280000] på akslens gevind i begge sider inden tilspænding.



Placering af forgaffel

- Forhjulet placeres lige mellem forgaffelbenene, så akselgevindet hviler i benenes åbninger. Hvis der medfølger en låseskive, skal denne monteres som vist på nedenstående billede. Monter efterfølgende spændeskive og akselmøtrik.

Låseskive



#### FORHJUL MED QUICK RELEASE

- Tag forhjulsakslen frem og skru møtrikken helt af. Fjern den fjeder på akslen, som er yderst mod møtrikken du har afmonteret. Monter derefter akslen i forhjulet. Når dette er gjort, monterer du fjederen og møtrikken, du har fjernet, for at kunne stikke akslen igennem forhjulet. Den store ende på fjedrene skal vende væk fra navet.



### 3.2 > FASTSPÆNDING AF FORHJUL

- Når det hele sidder som det skal, og forhjulet er centreret i forgaflen, spænder du møtrikkerne på forhjulsakslen til med fingrene i begge sider og derefter skiftevis 1/2 - 1/1 omgang på hver møtrik med en 15 mm fastnøgle. Vær opmærksom på, at skiverne med den lille tap sidder korrekt under hele forløbet. Møtrikkerne spændes godt fast og bør efterspændes efter ca. 50 km kørsel.

### FORHJUL MED QUICK RELEASE

- Når forhjulet er monteret i forgaflen, spændes møtrikken med Quick release til med fingrene. derefter vipper du selve Quick release håndtaget ind mod hjulet for at spænde det fast. kontrollér efterfølgende at hjulet er centreret og fastspændt, så du sikrer dig at det ikke kan falde af.
- Hvis du har løsnet forbremsen, skal denne samles igen. Se afsnit 3.5 „Fælgbremsen“ for korrekt samling og justering.

### 3.3 > STYR OG FREMPIND



### ALMINDELIG FREMPIND

- Smør kronrøret med fedt [varenr. 99444280000] inden montering af frempind, som vist på billederne side 15.
- Justér styret til den ønskede højde og spænd centerboltten i midten af frempinden til. Vær opmærksom på, at styret er korrekt centreret i forhold til forhjulet.



### OBS!

- **DER ER EN MINIMUMSMARKERING PÅ FREMPINDEN SOM IKKE MÅ VÆRE SYNLIG EFTER FASTSPÆNDING! DER ER RISIKO FOR AT FREMPINDEN KAN KNÆKKE, HVIS MINIMUMSMARKERINGEN ER SYNLIG!**
- Når styret er fastspændt, bør du kontrollere at gearskifte og bremse-greb sidder i en fornuftig position i forhold til din håndstilling når du holder på styret. Gør de ikke det, løsnes bolten for styret og styret drejes i den ønskede position. Vi anbefaler at du efterspænder bolten for styret, uanset om du har haft den løsnet eller ej. Se side 16 for justering af styr/overfald.

### AHEADSET FREMPIND

- På cykler udstyret med aheadset frempind, skal frempind monteres på forgaffel. Afmonter pappet som vist på nedenstående billede, og monter frempind. Spænd topbolten til, således at der ikke er slør i styr/forgaffel. Når styret glider frit uden slør, tilspændes sidebolte på frempind godt til. Husk at centrér styr med forhjulet.



Aheadset frempinden kan justeres ved at flytte afstandsringene over eller under frempinden. (Se billede side 15). Styret kan hæves ca. 10 cm. ved tilkøb af afheadforlænger.

- For justering af vinkel på styr, løsnes bolte for overfald som markeret på nedenstående billede.

Tilpas styret og spænd efter



### 3.4 > FORSKÆRM/REFLEKSER/FORBREMSE FORSKÆRM/REFLEKS



- Refleks skal monteres sammen med beslag for forskærm.



- Forskærm monteres på bagsiden af forgaflen.

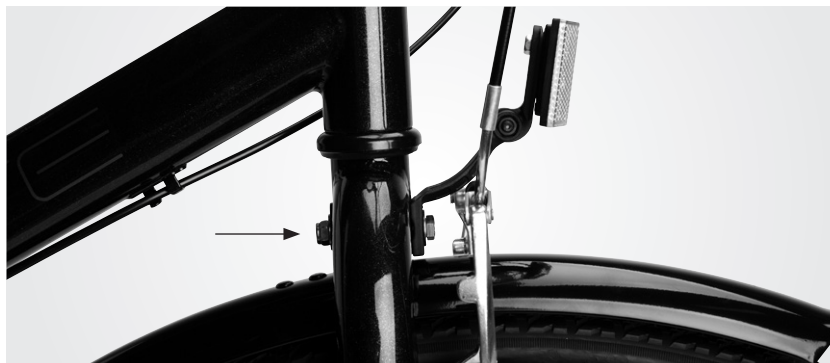

- Afmonter skruerne til skærmstiverne, der er placeret ved forhjuls-akslen. Skru herefter skærmstiverne fast med skruerne.



Skrue til skærmstiver

- Spænd derefter skærm og refleks fast.



- På andre typer af cykler, f.eks. racercykler og mountainbikes, skal den forreste refleks monteres på styret og den bagerste på sadelpinden. For at du kan få reflekserne monteret, er du nødt til at fjerne skruen helt i refleksen, inden klemmen kan åbnes og monteres på styret/sadelpinden.

### 3.5 > FÆLGBREMSE

#### SIDETRÆKSBREMSE

- Racercykler kører fortrinsvis med sidetræksbremse system. Systemet kendes ved at bremsearmene er monteret i centret med en bolt, der samtidig er centreringsmulighed for bremseklodserne. Sidetræksbremsen er monteret fra fabrikken af. Se evt. afsnit 4.2 for information om justering.



#### V-BREMSE

- Typisk er forbremsen på din X-ZITE cykel af typen V-Bremse. Forbremsen samles let ved at presse bremsearmene sammen og sætte bremserøret ned i den viste kabelholder. Det kan efterfølgende være nødvendigt at rette bremseklodsen, så denne følger fælgkanten. For at undgå at dine bremses hylér, skal forenden af bremseklodsen spidse lidt ind mod fælgen. (Se billede side 19).

Kabelholder



### SKIVEBREMSE

- Såfremt cyklen har skivebremser er disse monteret fra fabrikken.
- Hvis der forekommer støj fra skivebremserne skal disse finjusteres.
- Husk at tjekke at bremsekablet er tilpas stramt og juster om nødvendigt. Se fremgangsmåde under afsnit 4.2 „Vedligeholdelse/ Bremseser“.
- Er din cykel med hydraulisk skivebremse vil justering ikke være nødvendigt.

### 3.6 > SADEL

- Sadeln på din X-ZITE cykel er altid monteret på sadelpinden fra fabrikken.
- Monter sadlen på cyklen, ved at føre sadelpinden ned i stelrøret. Det er en god idé at smøre sadelrøret med fedt [varenr. 99444280000], inden montering. Sadeln skal placeres, så du har et svagt bøj i knæet, når du har din fod placeret på pedalen i nederste position. Du bør sikre dig, at du kan nå jorden med skosnuden efterfølgende.
- På børnecykler er det en god idé, at barnet kan nå jorden med flad fod, da dette giver størst mulig tryghed for barnet.
- Når du har fundet den optimale sadelhøjde, skal du sikre dig, at sadlen sidder lige/vinkelret og spænde sadlen godt efter.

- Vær opmærksom på, at minimumsmarkering på sadelpinden IKKE må overskrides. Bliver sadlen monteret så denne er synlig, risikerer du brud på sadelpinden eller stellet!



### 3.7 > PEDALER

- Pedalernes gevind er forskelligt, afhængig af om det er højre eller venstre pedal. Du kan skelne pedalerne fra hinanden, ved at kigge i enden af gevindet. På den venstre pedal står der L og på den højre pedal, står der R.

#### OBS!

- **MONTERER DU DEN FORKERTE PEDAL, VIL DU BESKADIGE DIN PEDALARM, OG DENNE MÅ UDSKIFTES – KONTROLLÉR DERFOR EN EKSTRA GANG INDEN MONTERING – DET ER EN GOD IDE AT SMØRE GEVIND PÅ PEDALER MED FEDT [99444280000], DA DETTE LETTER EN EVENTUEL UDSKIFTNING.**
- **BEMÆRK!** Spænd altid pedaler hårdt til, så disse ikke har mulighed for at gå løs. Ikke korrekt tilspændte pedaler, kan resultere i ulykker med personskaade til følge.

### 3.8 > UDVENDIGE GEAR

- Nogle cykler med udvendige gear leveres med gearbeskytter.
- Såfremt gearbeskytteren til cyklens gearboks/bagskifter ved det bagerste nav ikke medfølger, kan denne købes separat i din thansen.dk butik, [varenr. 220111024]. (Se billede på side 21).

## OBS!

- SKADER PÅFØRT BAGSKIFTER, SOM FØLGE AF STYRT ELLER ANDET, KAN VED VIDERE BRUG MEDFØRE ALVORLIGE FØLGESKADER MED STORE OMKØSTNINGER TIL FØLGE.
- BEMÆRK! Sådanne skader anerkendes ikke som reklamation.



Gearbeskytter monteret på udvendige gear

## 3.9 > GEARBESKYTTER

- For at undgå skader på bagskifter anbefales det at montere en gearbeskytter såfremt denne ikke monteres som standard.
- Gearbeskytter monteres let på stellet over bagskifter ved hjælp af enten én eller to bolte.

Gearbeskytter monteret vha. to bolte



Gearbeskytter monteret vha. én bolt



### 3.10 > KURV

- Visse cykler leveres med frontkurv. Frontkurven monteres let på det formonterede beslag på kronrøret. Monteringsbeslag samt bolte og skruer ligger i den medfølgende kasse med diverse udstyr m.v.



- Sørg for at montere diverse bolte således, at møtrikken monteres på undersiden/ydersiden af kurven, for at undgå skader på indhold i kurven m.v.
- På børncykler monteres de medfølgende kurvestivere typisk på selve forhjulsakslen. På voksencykler er der typisk et separat bolthul ovenfor forakslen.
- Husk altid at spænde-/låseskiven monteres ind mod forgafflen og derefter selve kurvestiverne.

### 3.11 > STØTTEHJUL

- Til X-ZITE 12" børncykler medfølger støttehjul.  
Se splittegning side 23 for korrekt montering/samling.
- En optimal indstilling af støttehjulene fås ved at holde en afstand mellem 5-7 mm fra hjul til underlag – sørg for at cykel holdes i lodret position under indstilling og vær omhyggelig med tilspændingen, så støttehjulene ikke går løs. Efterspænd jævnlige. Vær opmærksom på, at cykler monteret med støttehjul fortsat kan vælte.

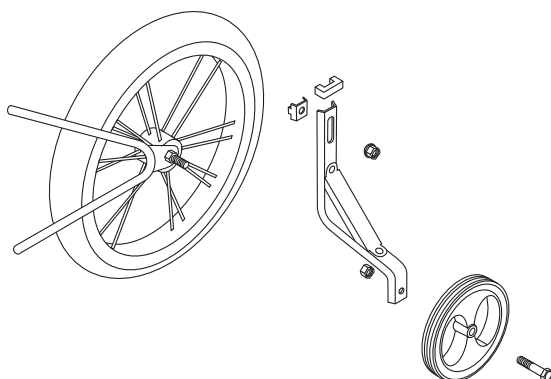

### 3.12 > SIDESTØTTEBEN – MTB (MEDFØLGER IKKE)

- Sidestøtteben monteres direkte på bagstellet som vist på følgende billede. Det er vigtigt at efterspænde støtteben, da dette med tiden vil gå løst.



### 3.13 > LÅS (MEDFØLGER IKKE)

- Typisk er din X-ZITE cykel forberedt til fast montering af lås. Lås monteres let uden brug af beslag som vist på følgende billeder. Afmonter de eksisterende bolte ved låsebespænding og fastgør herefter låsen. Se nedenstående billeder.



Bolte



### 3.14 > LÅS – FULL SUSPENSION MTB (MEDFØLGER IKKE)

- Ved montering af fast lås på X-ZITE full suspension MTB kræves et ekstra beslagsæt [varenr. 250313020]. Beslag sæt monteres på V-bremserne. Afmonter de to bolte. Se nedenstående billeder.



Bolte



Beslag



Lås og skruer



## 4 > VEDLIGEHOJDELSE

- Vedligeholdelse af din cykel er yderst vigtig for at sikre en funktionel og driftsikker cykel.
- Almindelig vedligeholdelse såsom smøring af kæde, justering af bremses m.v. kan let klares uden brug af værksted. Omfanget af vedligeholdelse er naturligvis afhængig af, hvordan netop din cykel bruges i dagligdagen.

### 4.1 > RENGØRING

- Jævnlig rengøring af din cykel anbefales. Almindelig sulfo eller autoshampoo kan lette rengøringen. Det er vigtigt, efter rengøring at smøre alle cyklens bevægelige dele. Til kæden bruges særskilt kædespray.

### 4.2 > BREMSER

#### NAVREMSE/FODREMSE

- Navbremsen/fodbremsen er vedligeholdelsesfri. Du skal dog sikre dig, at møtrikken/bolten på bremsearmen er tilstrækkelig fastspændt, for at undgå bremsesvigt samt følgeskade på din cykel.



Møtrik

## KONTROL AF BREMSEBELÆGNING

- Alle x-zite cykler er udstyret med v-bremser, dog undtaget racer-cykler som har sidetræksbremser. Fælles for alle fælgbremser er, at du jævnligt skal kontrollere bremsebelægningen, så du ikke risikerer at skade fælgene. På nedenstående billede ses bremsebelægningen på bremsekloksen. Bremsekloster skal udskiftes såfremt „rillerne“ i belægning ikke længere er synlige. Det er vigtigt, at bremseklosterne er centreret, så de følger fælgen.



## SIDETRÆKSBREMSE (RACERCYKLER OG CLASSIC MODEL)

- Sidetræksbremsen skal jævnligt smøres, så denne ikke går fast. Centrering af sidetræksbremser sker ved at justere på centerakslen og efterfølgende bespænding af møtrik.

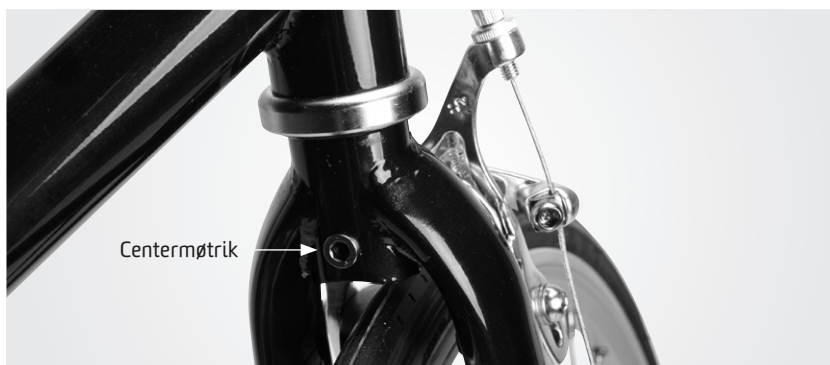

## V-BREMSE

- Justering og centrering af v-bremser, sker ved hjælp af justérskruen som vist på nedenstående billede.
- Når skruen spændes med uret, trækkes bremseklodsen væk fra fælgen.
- Sørg for frigang mellem fælg og bremseklods. Løft cyklen og spind hjulet rundt – du ser let om hjulet går helt frit.



Justérskruen

## SKIVEBREMSE

- På din x-zite cykel kan der være enten mekaniske eller hydrauliske skivebremser.
- Justering af skivebremser sker let ved at løsne bolte som vist på nedenstående billede – aktiver håndbremsen og spænd efterfølgende boltene godt til – kaliperen er nu centreret. Går bremseklodsen forsat ikke frit af klodserne, kan der evt. være sket skade på bremseklods eller kaliper. Vær opmærksom på, at det er normalt med en svag metallisk lyd fra skivebremserne, dog skal hjulet gå frit uden at blive bremset.
- Yderligere reparation og/eller udskiftning, bør foretages hos forhandler.

Bolt for bremsekaliper



Bolt for bremsekaliper

## 4.3 > GEAR

- X-ZITE cykler sælges med indvendige og udvendige gearsystemer, der justeres forskelligt afhængig af typen.

### JUSTERING AF INDVENDIGE GEAR

- Indvendige gear, også kaldet navgear er næsten vedligeholdelsesfri og er som udgangspunkt korrekt indstillet fra producenten. Dog kan der være behov for en simpel finjustering, som i det følgende vil blive beskrevet for tre forskellige typer af indvendige gear:
  - SRAM i-Motion 3 gear
  - Shimano Nexus 3 gear
  - Shimano Nexus 7 og 8 gear

### SRAM i-MOTION 3 GEAR

- Start med at placere gearvælgeren i 1. gear.
- Juster på fingerskruen til wiren er stram (Se billede, 1. gear).  
Wiren må ikke være så stram, at den trækkes ud af navet.
- Drej skifteren til 3. gear. (Se billede, 3. gear).  
Her skal wiren være trukket helt ud af navet.



1. gear



3. gear



### SHIMANO NEXUS 3 GEAR

- Start med at sætte gearet i 2. gear.
- Markeringen skal være imellem de to hvide streger i vinduet.
- Hvis det ikke passer helt, skal det justeres på fingerskruen.

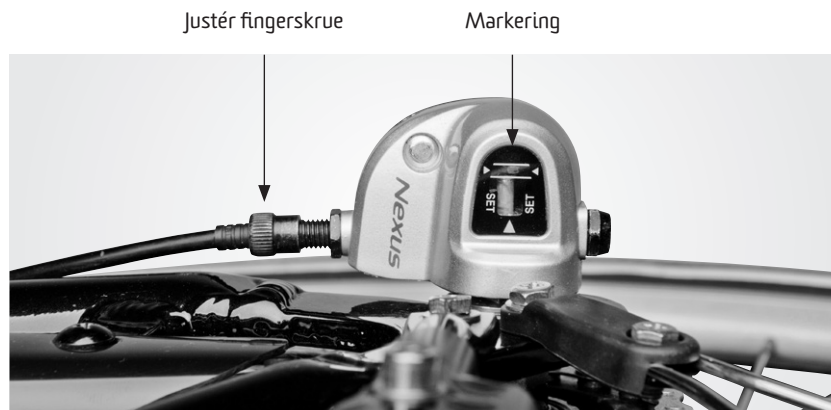

### SHIMANO NEXUS 7 OG 8 GEAR

- Gearhåndtag placeres i 4. gear. Imellem tandhjul og bæggaften er der en lille rude, hvori der er to gule mærker som skal ramme hinanden.



- Rammer de ikke hinanden, kan det justeres med justérskruen ved geargrebet. Kontrollér efterfølgende, efter at have skiftet op og ned, om positionen fortsat er korrekt.



- Ved afmontering af hjul sættes gearskefteren i 1. gear, hvorefter kabel kan afmonteres. Se nedenstående billeder.



- Det er vigtigt at genindstille gearret efter af- og påmontering.

## MONTERING AF GEARSKIFTESÆT



**BEMÆRK!**

Gul markering (trekant) på nav.



**BEMÆRK!**

Placer gearsifter som vist på billedet.  
Vær opmærksom på, at de gule markeringer (trekant) på nav og (cirkel) på komponentsættet ligger på linje.

**BEMÆRK!**

Gearkabel skal være afmonteret.



- **BEMÆRK!**
- Monter herefter låseringen, så de gule markeringer (2 x cirkler) igen ligger på linje.



- **BEMÆRK!**
- Drej herefter låseringen ca. en kvart omgang, i urets retning, for at låse gearskifteren.





## 4.4 > UDVENDIGE GEAR

- De små stopskruer (Markeret med H, L), er IKKE til justering af gear. De er justeret fra fabrikken.
- Gearet justeres på kabelskruerne.
- **BEMÆRK!** Justering af stopskruer bør altid ske af fagmand, da det kan medføre skade på din cykel, forbundet med store omkostninger.

### GEARSKIFTEFEJL

- **BEMÆRK!** Disse kombinationer bør undgås:

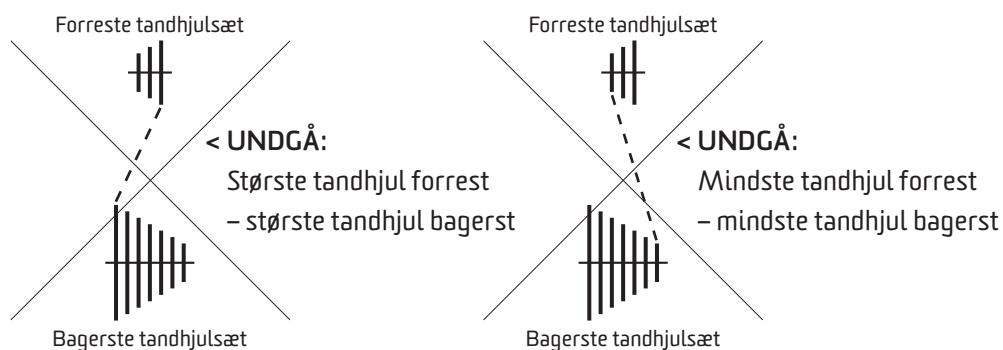

### JUSTERING AF BAGSKIFTER

- Justering af bagskifter sker ved at stramme eller løsne kablet, så kæden støjfrit kan køre på alle tandhjul. Kæden skal ved justering af bagskifter køre på det midterste tandhjul for (ved 3. tandhjul), og nederste tandhjul for (ved 2. tandhjul).
- Det er almindeligt, at kablerne strækker sig og skal efterjusteres efter kort tids brug. Typisk er en hel til halvanden omgang på justérskruen tilstrækkeligt. Justér dog kun lidt af gangen.

Justérskrue



## JUSTERING AF FORSKIFTER

- Kæden skal ved justering af forskifter køre på et af de midterste tandhjul bag. Herefter justeres kabelskruen, til den kører lydløst på alle tandhjul.
- **BEMÆRK!** Justérskrue for forskifter er placeret ved skiftegreb på styret.

## 4.5 > FÆLGE/DÆK

- For at undgå unødige punkteringer, er det vigtigt løbende at kontrollere dæk for slid, revner og dæktryk. Dækkets mål samt anbefalet dæktryk er angivet på siden af dækket. Det er endvidere vigtigt, straks at få efterspændt eventuelle løse eger af en fagmand, for at undgå følgeskader på hjulene. Efterspænding af hjul sker mod betaling.

## 4.6 > KÆDE

- En tilstrækkelig smurt kæde, er nødvendig for at sikre driftssikkerheden på din cykel. En ikke smurt kæde ruster let og tandhjul slides hurtigt. Sørg altid for en korrekt tilspændt kæde på din cykel.

## 4.7 > EFTERSPÆNDING

### EFTERSPÆNDING AF DIN CYKEL ER NØDVENDIGT, HERUNDER

- Pedaler
- Pedalarme
- Hjulmøtrikker
- Sadel
- Styr
- Diverse bolte og skruer

## 4.8 > LYS OG REFLEKSER

- Alle X-ZITE cykler leveres med alle lovpligtige reflekser. Du er dog selv ansvarlig for anvendelse af cykellygter. Alle medfølgende reflekser SKAL monteres, før du lovligt kan færdes på offentlig vej med din cykel. Enkelte cykler har reflekskant på dækket. X-ZITE BMX leveres ikke med reflekser i hjulet, disse skal købes separat.

#### 4.9 > VÆRKTØJ OG PLEJEPRODUKTER

- Husk, at du kan købe alt nødvendigt værktøj, som kræves i forbindelse med vedligeholdelse af din cykel hos din nærmeste thansen.dk butik.
- thansen.dk forhandler ligeledes alle typer plejeprodukter til din cykel.

### 5 > SIKKERHED OG LOVKRAV

- Alle X-ZITE cykler er godkendte efter gældende europæiske sikkerhedsstandarder. For City-bikes gælder EN-14764, Børnecykler EN-14765, Mountainbikes EN-14766 og for Racercykler EN-14781. Overholdelse af EN-standarderne, er din sikkerhed for en cykel med en høj kvalitetsstandard.
- Ønsker du yderligere information findes dette på Færdelestyrelsens hjemmeside: [www.fstyr.dk](http://www.fstyr.dk).

#### 5.1 > LÅS

- En varefakta godkendt lås, er en betingelse for, at et forsikrings-selskab vil udbetale erstatning. Kontakt dit forsikrings-selskab for at høre om cykler dækkes af netop din indboforsikring.

#### 5.2 > CYKELHJELM

- thansen.dk anbefaler brug af cykelhjelme.

