

MC 2C - Instructions for use



Ⓔ	EN	Instruction manual.....	3 - 21
Ⓔ	DA	Instruktionsbog.....	22 - 40
Ⓔ	NO	Instruksjonsbok.....	41 - 60
Ⓔ	SV	Instruktionsbok.....	61 - 80
Ⓔ	FI	Käyttöohje.....	81 - 99
Ⓔ	DE	Betriebsanleitung.....	100 - 120
Ⓔ	FR	Manuel d'Instructions.....	121 - 142
Ⓔ	NL	Gebruikershandleiding.....	143 - 163
Ⓔ	IT	Manuale di istruzioni.....	164 - 184
Ⓔ	ES	Manual de Instrucciones.....	185 - 205
Ⓔ	PT	Manual de Instruções.....	206 - 226
Ⓔ	EL	γχειρίδιο οδηγιών.....	227 - 248
Ⓔ	TR	Ýpletme kýlavuzu.....	249 - 270
Ⓔ	CS	Návod k obsluze.....	271 - 289
Ⓔ	HU	Üzemeltetési útmutató.....	290 - 309
Ⓔ	PL	Instrukcja obsługi.....	310 - 330

EN

DA

NO

SV

FI

DE

FR

NL

IT

ES

PT

EL

TR

CS

HU

PL

Indhold

1	Indledning	23
	1.1 Symboler, som anvendes til at markere instruktioner	23
2	Sikkerhedsregler og arbejdsteknikker	23
3	Beskrivelse.....	29
	3.1 Anvendelse	29
	3.2 Betjeningselementer og modeloversigt.....	29
4	Før du begynder at bruge højtryksrensere.....	30
	4.1 Montering af holdere for dyserør	30
	4.2 Montering af slangekrog (maskiner uden slangerulle).....	30
	4.3 Montering af slangerullehåndtag (maskiner med slangerulle)	30
	4.4 Montering af lynkobling.....	31
	4.5 Montering af højtryksslange på spulehåndtag.....	31
5	Betjening af højtryksrensere.....	31
	5.1 Tilslutning af højtryksslange	31
	5.2 Montering af dyserør	32
	5.3 Vandtilslutning.....	32
	5.4 Teleskophåndtag	32
	5.5 Start og stop af maskinen (når tilsluttet til en vandforsyning)	33
	5.6 Start maskinen (når tilsluttet til åbne beholdere (sugefunktion)).....	33
	5.7 Trykregulering.....	33
	5.8 Drift med rengøringsmidler.....	34
	5.9 Tryk- og vandmængderegulering (kun modeller med knap for tryk- og vandmængderegulering).....	35
6	Anvendelsesområder og arbejdsmetoder.....	35
	6.1 Generelt.....	35
7	Efter at du har brugt højtryksrensere	36
	7.1 Opbevaring af højtryksrensere	36
	7.2 Oprulning af el-ledning og højtryksslange	36
	7.3 Opbevaring af tilbehør	36
8	Vedligeholdelse	37
	8.1 Rengøring af vandtilgangsfilteret.....	37
	8.2 Rengøring af dysen	37
	8.3 Rengøring af maskinens ventilationsåbninger.....	37
	8.4 Smøring af koblinger.....	37
9	Fejlfinding	38
10	Yderligere oplysninger.....	39
	10.1 Service og vedligehold.....	39
11	Tekniske data	39
12	Erklæring.....	40

1 Indledning

1.1 Symboler, som anvendes til at markere instruktioner



Alle piktogrammer fastgjort til højtryksrenseren og dens komponenter bliver vist og forklaret i denne instruktionsbog.

Sikkerhedsanvisninger markeret med dette symbol skal overholdes for at forhindre personskader og alvorlige tingskader.



Vær forsigtig, hvor der er fare for at beskadige maskinen eller dens komponenter.



Dette symbol angiver tip og anvisninger til at forenkle arbejdet og sørge for sikker betjening af højtryksrenseren.

2 Sikkerhedsregler og arbejdsteknikker



Læs denne instruktionsbog grundigt igennem, før maskinen tages i brug første gang. Gem instruktionsbogen til senere brug.



ADVARSEL!

- Inhalering af aerosoler kan være sundhedsskadeligt.
- Brug om muligt udstyr, som forhindrer eller reducerer produktionen af aerosoler, f.eks. et skjold, der dækker dysen. For beskyttelse mod aerosoler, anvend en åndedrætsmaske klasse FFP2 eller højere.
- Det høje vandtryk genereret af maskinen og strømtilslutningen udgør særlige farekilder.
- Maskinen må ikke anvendes af børn eller utrænede personale. Børn skal overvåges for at sikre, at de ikke leger med maskinen.
- Maskinen må ikke anvendes inden for andre persons rækkevidde, medmindre de bærer beskyttelsesbeklædning.
- Kontroller maskinen omhyggeligt for fejl og mangler. Hvis du støder på fejl, må du ikke starte maskinen - kontakt Nilfisk-forhandleren. Isoleringen på el-ledningen skal være fejlfri og uden revner. Hvis el-ledningen er beskadiget, skal den udskiftes af en autoriseret Nilfisk-distributør.
- Træk altid stikket ud af stikdåsen før rengøring eller vedligeholdelse og ved udskiftning af dele eller omstil-

ling af maskinen til en anden funktion.

- Overhold nationale sikkerhedsforskrifter udstedt af f.eks. arbejdsgivernes ulykkesforsikring, nationale sikkerhedsinstitutioner, arbejdsmiljø- og sundhedsmyndigheder eller andre organisationer.



Tilbehør og reservedele

- Anvend kun reservedele fra Nilfisk eller godkendt af Nilfisk af hensyn til maskinens sikkerhed.
- Højtryksslanger, beslag og koblinger er vigtige for maskinens sikkerhed. Brug kun slanger, beslag og koblinger, som anbefales af Nilfisk.



Fysiske, sensoriske og mentale forhold

- Denne maskine er ikke beregnet til anvendelse af personer (inkl. børn) med begrænsede fysiske, følelsesmæssige eller mentale evner eller manglende erfaring og viden. Hvis maskinen anvendes af personer med begrænsede fysiske, følelsesmæssige eller mentale evner eller manglende erfaring og viden, skal de instrueres i sikker brug af maskinen og være indforstået med de farer, der kan være forbundet hermed.



Anvendelse

Denne maskine er udviklet til udendørs brug i forbindelse med f.eks.:

- Bil, motorcykel, båd, campingvogn, anhænger, terrasse-/køre-/gangfliser, træværk, mursten, grill, have-møbler, plæneklipper.

Enhver anden anvendelse anses for ukorrekt brug. Nilfisk påtager sig ikke noget ansvar for skader som følge af en sådan brug. Risikoen for ukorrekt brug påhviler udelukkende brugeren. Korrekt brug omfatter korrekt betjening, servicering og reparationer som angivet i denne instruktionsbog.

Beklædning og udstyr

Træf altid foranstaltninger til at beskytte dig selv ved betjening af maskinen.

- Brug sko med skridsikre såler.

- Brug beskyttelsesbriller, høreværn og beskyttelsespåkledning under betjeningen.



Transport af højtryksrenseren

- Ved transport af maskinen i eller på et køretøj skal den fastgøres f.eks. med stropper, så den ikke kan glide eller vælte.
- Nilfisk anbefaler, at maskinen anbringes vandret på bagsiden ved transport i eller på et køretøj.



Rengøringsmidler

- Denne maskine er udformet til brug med det medfølgende rengøringsmiddel eller det, der anbefales af Nilfisk. Brug af andre rengøringsmidler eller kemikalier kan påvirke maskinens funktion negativt.



Før opstart af arbejdet Eftersyn af maskinen

- Benyt ikke maskinen, hvis en el-ledning eller vigtige dele af maskinen er beskadigede, f. eks. sikkerhedsanordninger, højtryksslanger, spulehåndtag og tilbehør.
- Aftrækkeren på spulehåndtaget skal kunne bevæges nemt og automatisk vende tilbage til udgangsstillingen, når den frigøres.
- Sørg altid for, at højtryksslange og tilbehør er i god stand (rengøring, nem betjening) og samlet korrekt.



Tilslutning til elnettet

ADVARSEL!

Minimer risikoen for elektrisk stød:

- Spænding og frekvens (se typeskiltet) skal stemme overens med nettilslutningen.
- Tilslut kun til elinstallationer udført af en aut. installatør, der er foretaget i overensstemmelse med IEC 60364-1.
- Det anbefales, at strømforsyningen til maskinen omfatter en fejlstrømsafbryder, som afbryder forsyningen, hvis lækstrømmen til jordforbindelsen overstiger 30 mA i 30 ms.

EN

DA

NO

SV

FI

DE

FR

NL

IT

ES

PT

EL

TR

CS

HU

PL

HR

SL

SK

LV

LT

ET

RU

ZH

EN

DA

NO

SV

FI

DE

FR

NL

IT

ES

PT

EL

TR

CS

HU

PL

HR

SL

SK

LV

LT

ET

RU

ZH

- Brug motorstarter/automatsikring med D-karakteristik i henhold til IEC 947-2 eller tilsvarende standarder uden for IEC.
- Mangelfulde forlængerledninger kan være farlige. Hvis der anvendes en forlængerledning, skal den være egnet til udendørs brug, og tilslutningen skal holdes tør og hævet fra jorden.
- Nilfisk anbefaler brug af en forlængerkabeltromle, hvis der er brug for en forlængerledning, der holder stikket mindst 60 mm over jorden.
- Hvis el-ledningen er beskadiget, skal den udskiftes af en aut. Nilfisk-forhandler eller lignende kvalificerede personer for at undgå fare.
- Ved tilkobling af højtryksrenseren til den elektriske strømforsyning er den maks. tilladte impedans 0,4023 Ω (Z_{max}). Kontakt dit elselskab for at sikre dig, at udstyret kun tilsluttes en strømforsyning med denne impedans eller mindre.



Tilslutning af vand

- Højtryksrenseren må kun tilsluttes drikkevandsforsyningen, hvis der er installeret en passende tilbage-løbsventil af typen BA iht. EN 60335-2-79.
- Tilbage-løbsventilen kan bestilles under reservedelsnummer 106411177.
- Så snart drikkevand er strømmet tilbage gennem tilbage-løbsventilen, anses det ikke længere for drikkevand.
- Sugedrift (eksempelvis fra regnvandsbeholder) kan ske uden tilbage-løbsventil – se "Tilslutning til trykfri vandforsyning". Maskinen kan tilsluttes en vandforsyning med et maks. indgangstryk på 1 MPa/10 bar og en maks. temperatur på 60°C.

Sikkerhedsanordninger

Låseanordning på spulehåndtag:

- Spulehåndtaget indeholder en låseanordning. Når palen aktiveres, kan spulehåndtaget ikke betjenes.

Termisk sensor:

- En termisk sensor beskytter motoren mod overbelastning. Maskinen genstarter efter et par minutter, når den termiske sensor er kølet ned.

Overtrykssikring:

- En integreret hydraulisk sikkerhedsventil beskytter systemet mod overtryk. Når aftrækkeren udløses, arbejder sikkerhedsventilbeskyttelsen automatisk.



Under arbejdet

ADVARSEL!

- Det er ikke tilladt at bruge højtryk til rengøring af overflader indeholdende asbest.
- Risiko for eksplosion – Sprøjt ikke med brandfarlige væsker.
- Opsug aldrig væsker, der indeholder opløsningsmidler (f.eks. benzin, fyringsolie, malingsfortynder eller acetone). Disse stoffer beskadiger materialerne anvendt i maskinen. Forstøvningen er yderst brændbar, eksplosiv og giftig.
- Ret ikke vandstrålen mod dig selv eller andre selv ikke for at rense tøj eller fodtøj - **fare for personskade**.
- Ret aldrig vandstrålen mod kæledyr eller andre dyr.
- Ret aldrig vandstrålen mod strømførende udstyr eller selve maskinen – **fare for kortslutning**.
- Dyserøret påvirkes af en reaktionskraft på op til 27,4 N og et pludseligt drejningsmoment, når spulehåndtagets udløser aktiveres.
- Højtryksrensere må ikke betjenes ved temperaturer under 0°C.
- Start aldrig en frosset maskine. Frostskeer dækkes ikke af garantien.
- Sørg altid for at stå fast og sikkert.
- Maskinen skal betjenes i lodret position.
- Hvis maskinen efterlades eller ikke bruges i 5 minutter, skal den slukkes på start/stop-knappen "O".

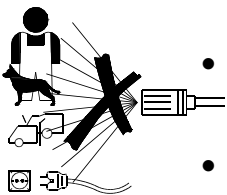

EN

DA

NO

SV

FI

DE

FR

NL

IT

ES

PT

EL

TR

CS

HU

PL

HR

SL

SK

LV

LT

ET

RU

ZH



Efter afsluttet arbejde

ADVARSEL!

- Sluk altid for strømmen, og tag stikket ud af kontakten efter afsluttet arbejde, og når maskinen efterlades uden opsyn.
- Afmonter tilgangsslangen mellem maskine og vandforsyning.
- Tøm altid pumpe, slange og tilbehør for vand efter brug af maskinen og inden opbevaring.



Reparation og vedligeholdelse

ADVARSEL!

- Træk altid stikket ud af stikdåsen før vedligeholdelse, rengøring og reparation.
- Reparationer skal altid foretages på aut. Nilfisk-værksteder med brug af originale Nilfisk-reservedele.
- Forsøg ikke at udføre vedligeholdelse, der ikke er beskrevet i denne instruktionsbog.
- Hvis maskinen ikke starter, standser, dunker, trykket svinger, motoren støjer, sikringen springer, eller der ikke kommer vand ud, skal du kontrollere fejlfindingsdiagrammet i denne instruktionsbog. Hvis der opstår andre problemer, bedes du rette henvendelse til din lokale Nilfisk-forhandler.

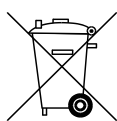

Genbrug af højtryksrenseren

Gør den udtjente højtryksrenser ubrugelig med det samme.

- Tag netstikket ud.
- Klip elledningen over.

Bortskaf ikke elapparater sammen med husholdningsaffald. Som specificeret i WEEE direktiv 2012/19/EC om gamle elektriske og elektroniske apparater skal brugte elektriske produkter indsamles separat og genbruges økologisk. Kontakt de lokale myndigheder eller din nærmeste forhandler for yderligere oplysninger.

3 Beskrivelse

EN

DA

3.1 Anvendelse

Denne højtryksrenser er udviklet til semiprofessionelle rutine-rengøringsopgaver:

- *Professionelle håndværkeropgaver, rengøring af køretøjer, båd, campingvogn og mindre bygge- og anlægsopgaver*

Brug kun højtryksrenseren til de opgaver, der er beskrevet i denne manual.

Sikkerhedsforanstaltningerne skal overholdes for at forhindre beskadigelse af maskinen, den overflade, der skal rengøres, eller alvorlig personskade.

NO

SV

FI

DE

FR

I afsnit 6 beskrives brugen af højtryksrenseren til forskellige rengøringsopgaver.

3.2 Betjeningslementer og modeloversigt



Se illustrationen bag i denne manual.

- 1 Start/stop-knap
- 2 Vandtilslutning (med filter)
- 3 Højtrykstilslutning (kun maskiner uden slangerulle)
- 4 Højtryksslange
- 5 EI-kabel
- 6 Tryk-/vandmængderegulering (ikke standard)
- 7 ERGO 2000 spulehåndtag med lås (7a)
- 8 Flexopower Plus dyserør
- 9 4-i-1 dyserør (T og XT modeller)
- 10 Aftagelig beholder for rengøringsmidler

- 11 Dyserenenål
- 12 Doseringsregulator for rengøringsmidler
- 13 Slangerulle
- 14 Slangekrog (kun maskiner uden slangerulle)
- 15 Typeskilt
- 16 Knap for teleskophåndtag
- 17 Teleskophåndtag
- 18 Drejelig ledningskrog

Specifikationer: Se maskinens typeskilt (15).

Vi forbeholder os retten til at ændre specifikationerne.

NL

IT

ES

PT

EL

TR

CS

HU

PL

EN

4 Før du begynder at bruge højtryksrenseren

DA

NO

4.1 Montering af holdere for dyserør

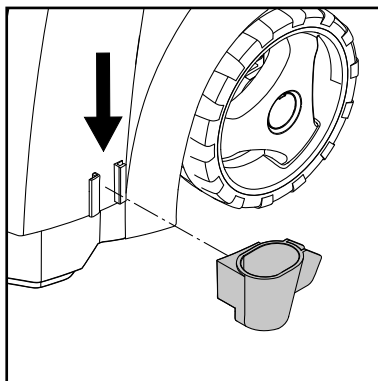
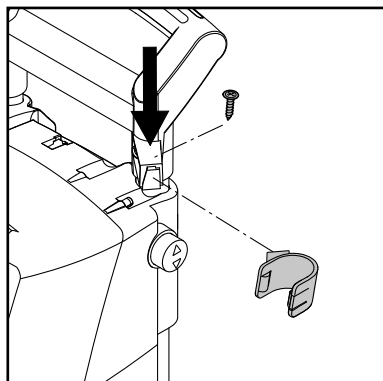

Monter holderne for dyserør på maskinen.

SV

FI

DE

FR

NL

IT

4.2 Montering af slangekrog (maskiner uden slangerulle)

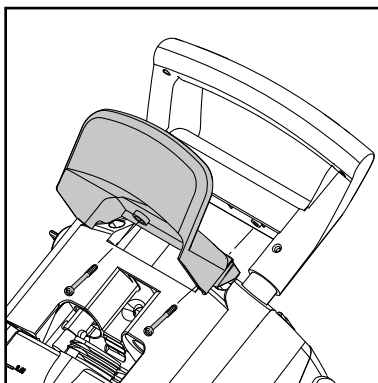

Monter slangekrogen (14) på maskinen (to skruer).

Bemærk! Slangekrogen kan monteres både foran og bagpå. Den skal monteres foran, hvis produktet skal bruges sammen med en særlig vægkrog til opbevaring på væggen.

ES

PT

EL

TR

CS

4.3 Montering af slangerullehåndtag (maskiner med slangerulle)

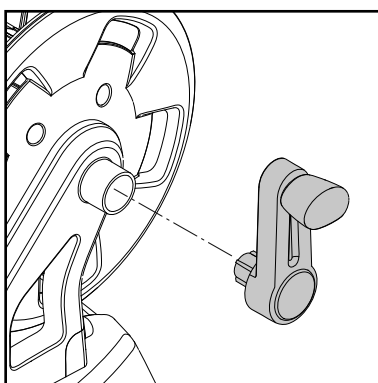

Monter slangerullehåndtaget på maskinen (ingen skruer).

HU

PL

4.4 Montering af lynkobling

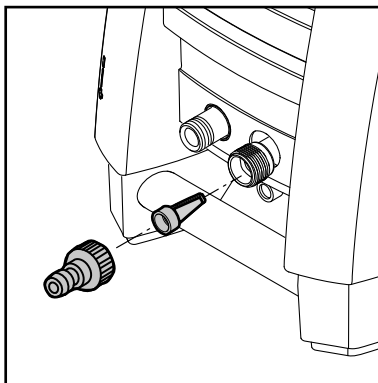

Skru lynkoblingen fast på vandtilgangen (2).

Bemærk! Vandtilgangsfilteret skal altid være monteret i tilgangsrøret for at filtrere større urenheder fra, da disse beskadiger pumpeventilerne.



Advarsel! Hvis filteret ikke monteres, ophæves garantien.

4.5 Montering af højtryksslange på spulehåndtag

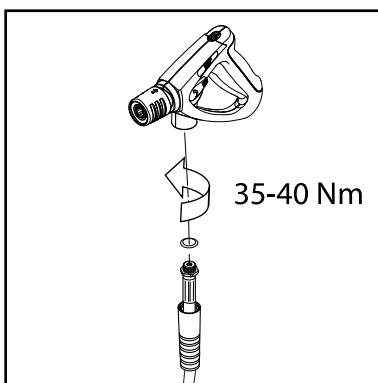

Monter højtryksslangen (4) på spulehåndtaget (7).

5 Betjening af højtryksrenseren

5.1 Tilslutning af højtryksslange

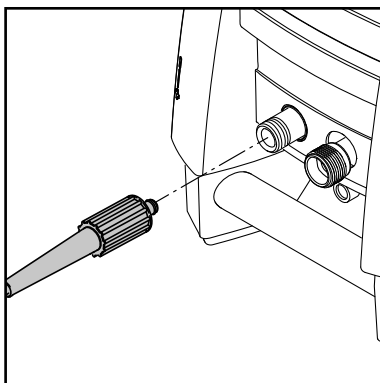

Maskiner uden slangerulle: Monter højtryksslangen (4) på højtryksrenseren ved tilslutning for højtryksslange (3).

Anvend højst én forlængerslange på maks. 7 m.

Maskiner med slangerulle: Rul højtryksslangen helt ud.

EN

DA

NO

SV

FI

DE

FR

NL

IT

ES

PT

EL

TR

CS

HU

PL

EN

5.2 Montering af dyserør

DA

NO

SV

FI

DE

FR

NL

IT

ES

PT

EL

TR

CS

HU

PL

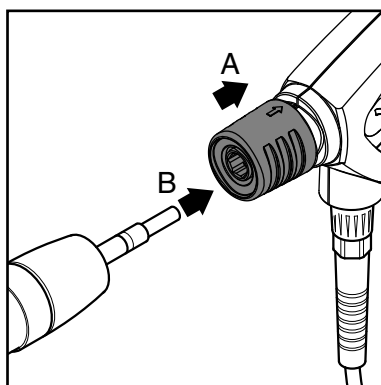

VIGTIGT! Niplen skal altid renses for eventuelt snavs, før dyserøret forbindes med spul ehåndtaget.

1. Træk det blå lynkoblingsgreb (A) på spulehåndtaget tilbage.
2. Indsæt niplen på dyserøret (B) i lynkoblingen, og frigør den.
3. Træk dyserøret (eller andet tilbehør) fremad for at kontrollere, at det er forsvarligt fastgjort til spulehåndtaget.

5.3 Vandtilslutning

Du kan bruge en almindelig 1/2" haveslange på **min. 10 m** og **maks. 25 m**.

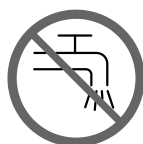
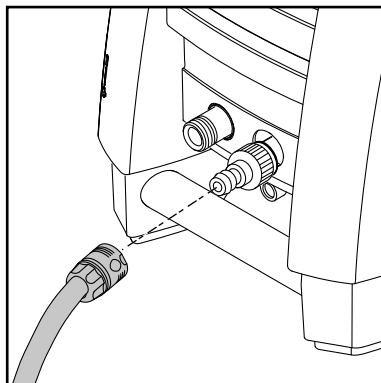

BEMÆRK! Tilslutning til offentligt vandværk i henhold til bestemmelser.

VIGTIGT! Brug kun vand uden urenheder. Hvis der er risiko for flydesand i tilgangsvandet (f.eks. fra egen boring), skal der monteres et ekstra filter.

1. Lad vandet løbe gennem vandslangen, før du tilslutter den til maskinen, for at forhindre sand og snavs i at komme ind i maskinen.
Bemærk! Kontrollér, at filteret er monteret i tilgangsøret, og at det ikke er tilstoppet.
2. Tilslut vandslangen til vandforsyningen ved hjælp af en lynkobling (tilgangsvand, maks. tryk: 10 bar, maks. temperatur: 60°C).
3. Åbn for vandforsyningen.

5.4 Teleskophåndtag

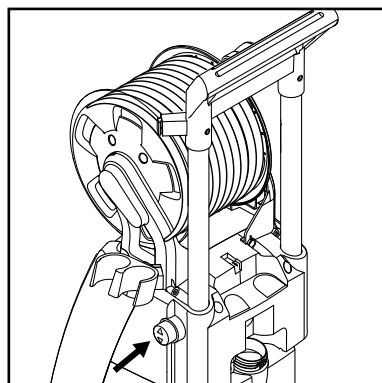
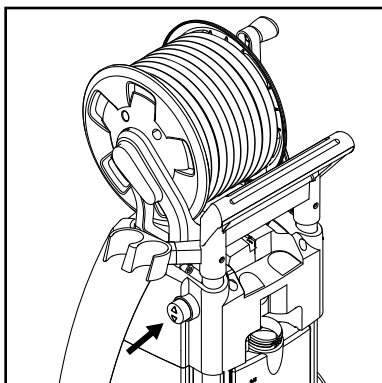

Maskinen er forsynet med et teleskophåndtag. For at hæve eller sænke håndtaget, trykkes knappen (16) ind, og håndtaget bevæges op eller ned. Når der høres et klik, sidder håndtaget korrekt.

5.5 Start og stop af maskinen (når tilsluttet til en vandforsyning)



Dyserøret påvirkes af en rekylkraft under brug. Derfor skal det altid holdes fast med begge hænder. **VIGTIGT! Ret dysen mod jorden.**

1. Kontrollér, at maskinen står lodret.
BEMÆRK! Placér ikke maskinen i højt græs!
2. Udløs låsen på spulehåndtaget.
3. Aktivér spulehåndtagets udløsergreb, og lad vandet løbe, indtil al luften er kommet ud af højtryksslangen.
4. Drej start/stop-knappen (1) til position "I".
5. Aktivér spulehåndtagets udløsergreb.

Afpass altid dysens afstand og dermed tryk til emnet (materialet), der skal rengøres.

5.6 Start maskinen (når tilsluttet til åbne beholdere (sugefunktion))

Renseren kan selv suge vand fra f.eks. en regnvandsbeholder. Slangen til vandforsyningen må ikke være for lang, ca. 5 m.

Sørg for, at vandbeholderen ikke er placeret lavere end maskinen.

Brug et eksternt filter, hvis vandet indeholder urenheder.

1. Vandslangen skal være fyldt med vand, inden den tilsluttes maskinen. Placér hele vandslangen i en vandbeholder eller en spand. For at undgå vandspild, bøj slangen nede i vandet og tilslut den

Overdæk ikke maskinen under brugen.



Bemærk! Hvis maskinen efterlades eller ikke bruges i 5 minutter, skal den slukkes på start/stop-knappen "O" (1):

1. Drej start/stop-knappen til position "O".
2. Træk el-stikket ud af stikdåsen.
3. Luk for vandforsyningen og aktivér spulehåndtagets udløsergreb for at fjerne trykket i maskinen.
4. Lås spulehåndtaget.

Når du slipper spulehåndtagets udløsergreb, stopper maskinen automatisk. Maskinen starter igen, når du atter aktiverer spulehåndtaget.

til maskinen ved hjælp af lynkoblingen. Ret dernæst slangen ud igen.

2. Amonter spulehåndtag, dyserør og dyse.
3. Drej start/stop-knappen til position "I" og lad vandet løbe, indtil luften er kommet ud af vandslangen og pumpen.
4. Drej start/stop-knappen til position "O".
5. Montér spulehåndtaget og efterfølgende dyserøret.
6. Drej start/stop-knappen (1) til position "I".
7. Aktivér spulehåndtagets udløsergreb.

5.7 Trykregulering

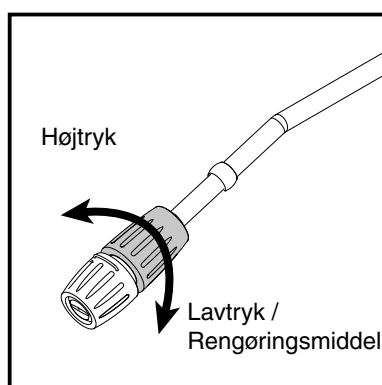

Flexopower Plus dyse: Trykket kan reguleres på Flexopower Plus dysen.

EN

DA

NO

SV

FI

DE

FR

NL

IT

ES

PT

EL

TR

CS

HU

PL

EN

DA

NO

SV

FI

DE

FR

NL

IT

ES

PT

EL

TR

CS

HU

PL

5.8 Drift med rengøringsmidler

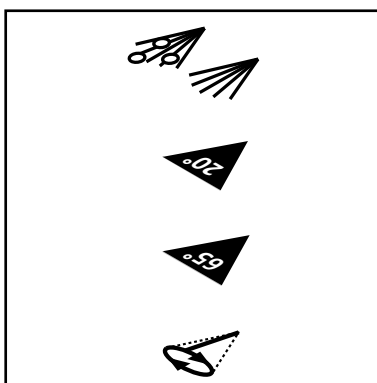
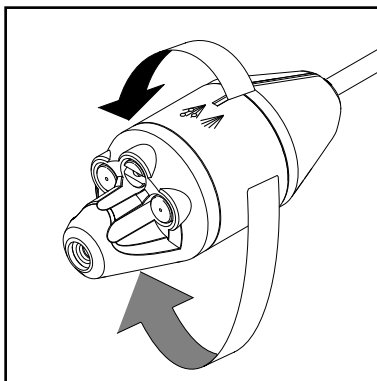

T og XT modeller:

4-i-1 dyserør

Trykket kan reguleres på 4-i-1 dyserøret.

Lavtryk / rengøringsmiddel

Tornado / højtryk

Bredvinkel / højtryk

Turbohammer / højtryk

Udlægning af rengøringsmidler kan **ikke** foretages, hvis der anvendes forlængerslange.

1. Fyld rengøringsmiddel i beholderen.
2. Montér Flexopower Plus dysen (8) og indstil den på lavtryk. Drej 4-i-1 dysen til pos. Lavtryk/rengøringsmiddel (se afsnit 5.7).
3. Juster doseringsregulatoren (12) til den ønskede mængde rengøringsmiddel (0-5%).

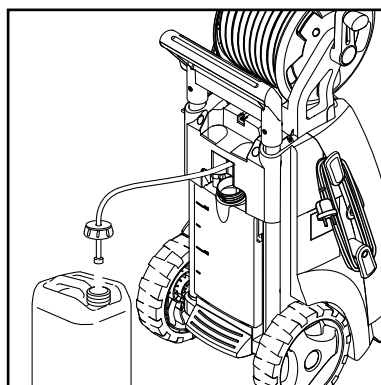

4. Påfør rengøringsmidlet nedefra og opåder.

5. Lad rengøringsmidlet virke i den tid, som er angivet på rengøringsmidlets emballage og skyl derefter af med rent vand eller brug en børste.

Ekstern rengøringsmiddelbeholder

1. Fjern låg med sugeslange fra rengøringsmiddelbeholderen.
2. Skru låg med sugeslange på den eksterne rengøringsmiddelbeholder.

Låget har et standardgevind og passer til gængse rengøringsmiddelbeholdere. Ved beholdere uden standardgevind, fjern filter fra sugeslange og tag låget af. Monter filteret i sugeslangen igen.

Ekstra rengøringsmiddelslange kan trækkes ud af maskinen.

5.9 Tryk- og vandmængde-regulering (kun modeller med knap for tryk- og vandmængderegulering)

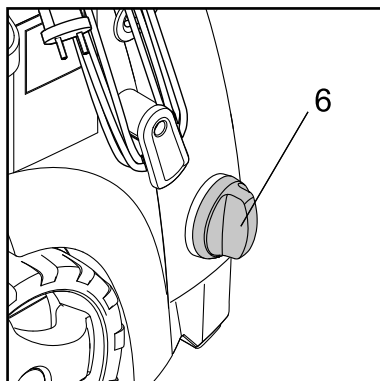
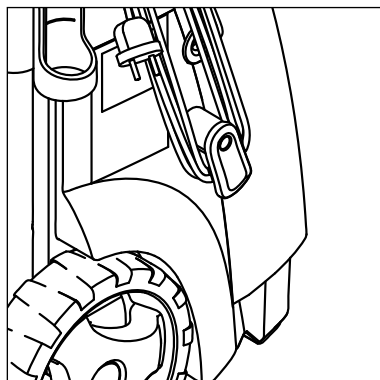

Arbejdstryk og vandmængde kan reguleres på maskinen ved at dreje på knappen for tryk- og vandmængderegulering (6).

6 Anvendelsesområder og arbejds-metoder

6.1 Generelt

Effektiv højtryksrensning opnås ved at følge nogle få retningslinjer kombineret med egen erfaring med specifikke rengøringsopgaver. Tilbehør og rengøringsmidler kan, når de udvælges korrekt, øge højtryksrensens effektivitet. Her er nogle grundlæggende oplysninger om rengøring.

6.1.1 Rengøringsmiddel og skum

Skum eller rengøringsmiddel skal påføres tørre overflader, så kemikalierne er i direkte kontakt med snavset. Rengøringsmidler påføres nedefra og op, f.eks. på et bilkarosseri, for at undgå "superrene" områder, hvor rengøringsmidlerne samles i større koncentrationer og løber ned. Lad rengøringsmidlet virke i flere minutter, før det skylles af, men lad det aldrig tørre ud på den overflade, der skal rengøres. **Bemærk!** Det er vigtigt, at rengøringsmidlerne ikke tørrer ud. Ellers kan de beskadige den overflade, der skal rengøres.

6.1.2 Mekanisk påvirkning

For at nedbryde seje lag snavs skal der måske bruges yderligere mekanisk påvirkning. Særlige vaskebørster giver denne supplerende påvirkning, som fjerner genstridigt snavs, trafikfilm o.l.

EN

DA

NO

SV

FI

DE

FR

NL

IT

ES

PT

EL

TR

CS

HU

PL

EN

7 Efter at du har brugt højtryksrenseren

DA

7.1 Opbevaring af højtryksrenseren



Maskinen skal opbevares i et frostfrit lokale!

Pumpe, slange og tilbehør skal altid tømmes for vand før opbevaring på følgende måde:

1. Stands maskinen (drej start/stop-knappen (1) til position "O" og afmonter vandslangen og tilbehøret.
2. Genstart maskinen, og aktivér spulehåndtagets udløsergreb. Lad maskinen køre, indtil der ikke løber vand gennem spulehåndtaget.
3. Stop maskinen. Træk el-stikket ud. Ledningen vindes op omkring krogene placeret på siden af maskinen.
4. Adskil spulehåndtag og dyserør.

5. *Maskiner uden slangerulle:* Afmonter højtryksslangen og placer den oprullet på slangeophænget.

Maskiner med slangerulle: Rul højtryksslangen op på slangerullen.

6. Anbring spulehåndtag, dyser og andet tilbehør i holderne på maskinen.

Hvis maskinen ved en fejl er frosset, skal den optøs før start, og det er nødvendigt at kontrollere den for skader.

START ALDRIG EN TILFROSSET MASKINE.

Frostskader dækkes ikke af garantien!

7.2 Oprulning af el-ledning og højtryksslange

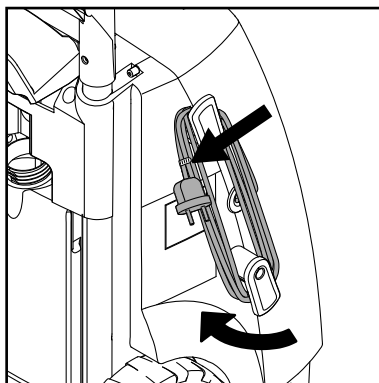
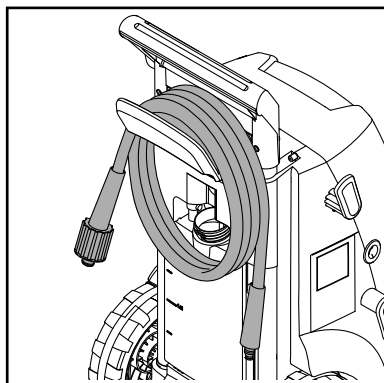

For at undgå uheld skal el-ledningen og højtryksslangen altid rulles omhyggeligt op.

1. Rul el-ledningen op på de dertil indrettede kroge.
2. Højtryksrenseren fås i to modeller: A) med krog til opbevaring af højtryksslange (14) - B) med slangerulle(13).

7.3 Opbevaring af tilbehør

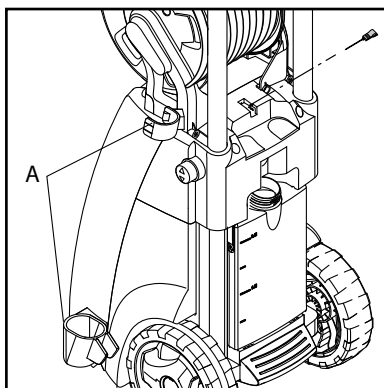

Standardtilbehøret (spulehåndtag, dyserør (A) og dyseren-senål) kan opbevares på højtryksrenseren.

8 Vedligeholdelse



ADVARSEL! Træk altid stikket ud af stikdåsen før vedligeholdelse eller rengøring.

For at sikre lang og problemfri drift, er det en god idé at gøre følgende til en vane:

- Udskyl vandslangen, højtryksslangen, spulehåndtaget og tilbehøret før montering.

- Rengør koblingerne for støv og sand.
- Rengør dyserne.

Alle reparationer skal foretages på et autoriseret værksted med originale reservedele.

8.1 Rengøring af vandtilgangsfilteret

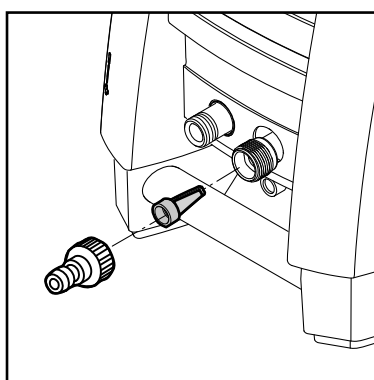

Rengør vandtilgangsfilteret regelmæssigt en gang om måneden eller oftere efter behov. Løsn forsigtigt filteret med en tang, og rengør det. Kontrollér, at det er intakt, før det monteres igen.

Vandtilgangsfilteret skal altid være monteret i tilgangsrøret for at filtrere diverse urenheder fra, da disse beskadiger pumpeventilerne.

ADVARSEL! Hvis filteret ikke monteres, ophæves garantien.

8.2 Rengøring af dysen

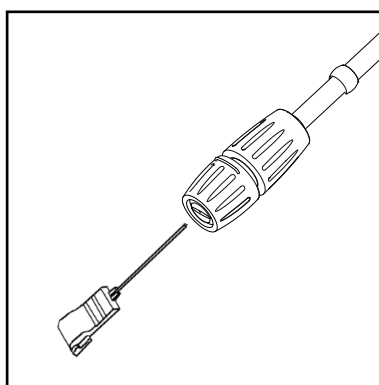

Hvis dysen tilstoppes, bliver pumpetrykket for højt. Derfor er det nødvendigt at rengøre den med det samme.

1. Stop maskinen, og afmonter dysen.
2. Rens dysen.
VIGTIGT! Rensenålen (11) må **kun** bruges, når dysen er afmonteret!
3. Skyl dysen i baglæns igennem med vand.

8.3 Rengøring af maskinens ventilationsåbninger

Maskinen skal holdes ren, så køleluften frit kan passere gennem maskinens ventilationsåbninger.

8.4 Smøring af koblinger

For at sikre en nem tilslutning, og at o-ringe ikke tørrer ud, skal koblingerne smøres regelmæssigt.

EN

DA

NO

SV

FI

DE

FR

NL

IT

ES

PT

EL

TR

CS

HU

PL

EN

9 Fejlfinding

DA

For at undgå unødige skuffelser skal du kontrollere følgende, før du kontakter din lokale Nilfisk forhandler:

NO

SV

FI

DE

FR

NL

IT

ES

PT

EL

TR

CS

HU

PL

Symptom	Årsag	Anbefalet løsning
Maskine nægter at starte	Maskinen er ikke tilsluttet Defekt stikkontakt Sikring er sprunget Defekt forlængerledning	Tilslut maskinen. Prøv en andet stikkontakt. Udskift sikring. Sluk for andre maskiner. Prøv uden forlængerledningen.
Svingende tryk	Pumpe suger luft ind Ventiler beskidte, slidte eller sidder fast Pumpetætninger slidte	Kontrollér, at slanger og samlinger er lufttætte. Rengør og udskift, eller kontakt din lokale Nilfisk-forhandler. Rengør og udskift, eller kontakt din lokale Nilfisk forhandler.
Motor brummer	Lav spænding eller lav temperatur	Aktivér udløseren på spulehåndtaget.
Maskine stopper	Sikring er sprunget Forkert netspænding Termoføler aktiveret Dyse delvist tilstoppet	Udskift sikring. Sluk for andre maskiner. Kontrollér, at netspændingen svarer til specifikationen på typeskiltet. Lad rensere stå i 5 minutter for at køle ned. Rengør dysen (se afsnit 7.2)
Sikring springer	Sikring for lille	Skift til en installation, der er højere end maskinens strømforbrug. Du kan prøve uden forlængerledningen.
Maskine pulserer	Luft i indløbsslange/-pumpe Utilstrækkelig vandforsyning Dyse delvist tilstoppet Vandfilter tilstoppet Slange snoet	Lad maskinen køre med åbent spulehåndtag, indtil trykket atter er normalt. Kontrollér, at vandforsyningen svarer til specifikationerne (se typeskilt) NB! Undgå lange, tynde slanger (min. 1/2") Rengør dysen (se afsnit 7.2) Rengør filteret (se afsnit 7.1) Ret slangen ud.
Maskine starter ofte og stopper af sig selv	Spulehåndtag utæt	Kontakt dit nærmeste Nilfisk Servicecenter. Udskift sæde/kugle/O-ring i spulehåndtagets ventil.
Maskine starter, men der kommer ingen vand	Pumpe/slanger eller tilbehør frosset Ingen vandforsyning Vandfilter tilstoppet Dyse tilstoppet	Vent på, at Pumpe/slanger eller tilbehør tør op. Tilslut tilgangsvandet. Rengør filteret (se afsnit 7.1) Rengør dysen (se afsnit 7.2)
Pumpetrykket falder	Tryk-/vandmængde-reguleringsknappen er ikke indstillet korrekt	Indstil det ønskede arbejdstryk.

Hvis du har andre problemer end de nævnte, skal du kontakte din lokale Nilfisk forhandler.

10 Yderligere oplysninger

10.1 Service og vedligehold

I tilfælde af behov for service og vedligehold, kontakt da venligst din forhandler.

11 Tekniske data

Type		MC 2C-60/380	MC 2C-80/520 T	MC 2C-120/520 T	MC 2C-120/520 XT	MC 2C-140/610 XT	MC 2C-140/610 P	MC 2C-150/650	MC 2C-150/650 (KR)	MC 2C-150/650 XT
Nominelt tryk	bar/ MPa	69/6,9	80/8.0	120/12	120/12	140/14	140/14	150/16	150/15	150/15
Cleaning impact	kg/force	2	2	2,2	2,2	2,5	2,5	2,9	2,9	2,9
Vandmængde	Qmax/ QIEC l/min.	-/2,4 gallon	8,7/8,2	8,6/7,8	8,6/7,8	10,2/9,0	10,2/9,0	10,2/9,5	10,2/9,5	10,2/9,5
Spænding/fase/ frekvens/strøm	V/-/ Hz/A	115/1/ 60/15	115-127/1/ 60/15	230/1/ 50/10	230/1/ 50/10	230/1/ 50/12,6	230/1/ 50/12,6	230/1/ 50/14,5	230/1/ 60/14,5	230/1/ 50/14,5
Maks. vand- temperatur	°C	60	60	60	60	60	60	60	60	60
Ledning	m	5	5	5	5	5	5	5	5	5
Pumpe	Omdr./ min	3400	3400	2800	2800	2800	2800	2800	3400	2800
Dysetørrelse	1/8"	475	475	350	350	370	0.370	0.370	0.370	0.370
Lydtryksniveau	dB(A)	77,4	77,4	76,1	76,1	77,4	77,4	73,5	79,7	79,7
Garanteret lyd- effektniveau	dB(A)	92	92	91	91	92	92	88	94	94
Vibrationer iht. ISO 5349-1	m/s ²	< 2,5	< 2,5	< 2,5	< 2,5	< 2,5	< 2,5	< 2,5	< 2,5	< 2,5
Vægt	kg	28,1	27,3	27,1	27,1	28,1	28,1	28,1	26,3	28,1

EN

DA

NO

SV

FI

DE

FR

NL

IT

ES

PT

EL

TR

CS

HU

PL

EN

12 Erklæring

DA

Vi,

NO

Nilfisk A/S
Kornmarksvej 1
DK-2605 Broendby
DANMARK

SV

bekræfter hermed, at

FI

Produktet: Højtryksrensere til privat brug
Beskrivelse: 220-240V, 50 Hz, IPX5
Type: MC 2C

DE

er i overensstemmelse med følgende standarder:

FR

EN 60335-1:2012+A11:2014

EN 60335-2-79:2012

NL

EN 55014-1:2006+A1:2009+A2:2011

EN 55014-2:2015

Overholdelse af grænserne for harmonisk strømmission er dokumenteret i den tekniske konstruktionsfil TCF_42331_01

IT

EN 61000-3-11:2000

EN 50581:2012

ES

efter bestemmelserne i:

PT

2006/42/EC

2014/30/EC

2011/65/EC

EL

2000/14/EC – Procedure for overensstemmelsesvurdering i henhold til bilag V.

- Målt lydtryksniveau: 73-80 dB(A); Garanteret lydtryksniveau: 88-94 dB(A)

TR

Hadsund, 13-10-2017

CS

HU

Esben Graff
VP Portfolio Management, Consumer

PL

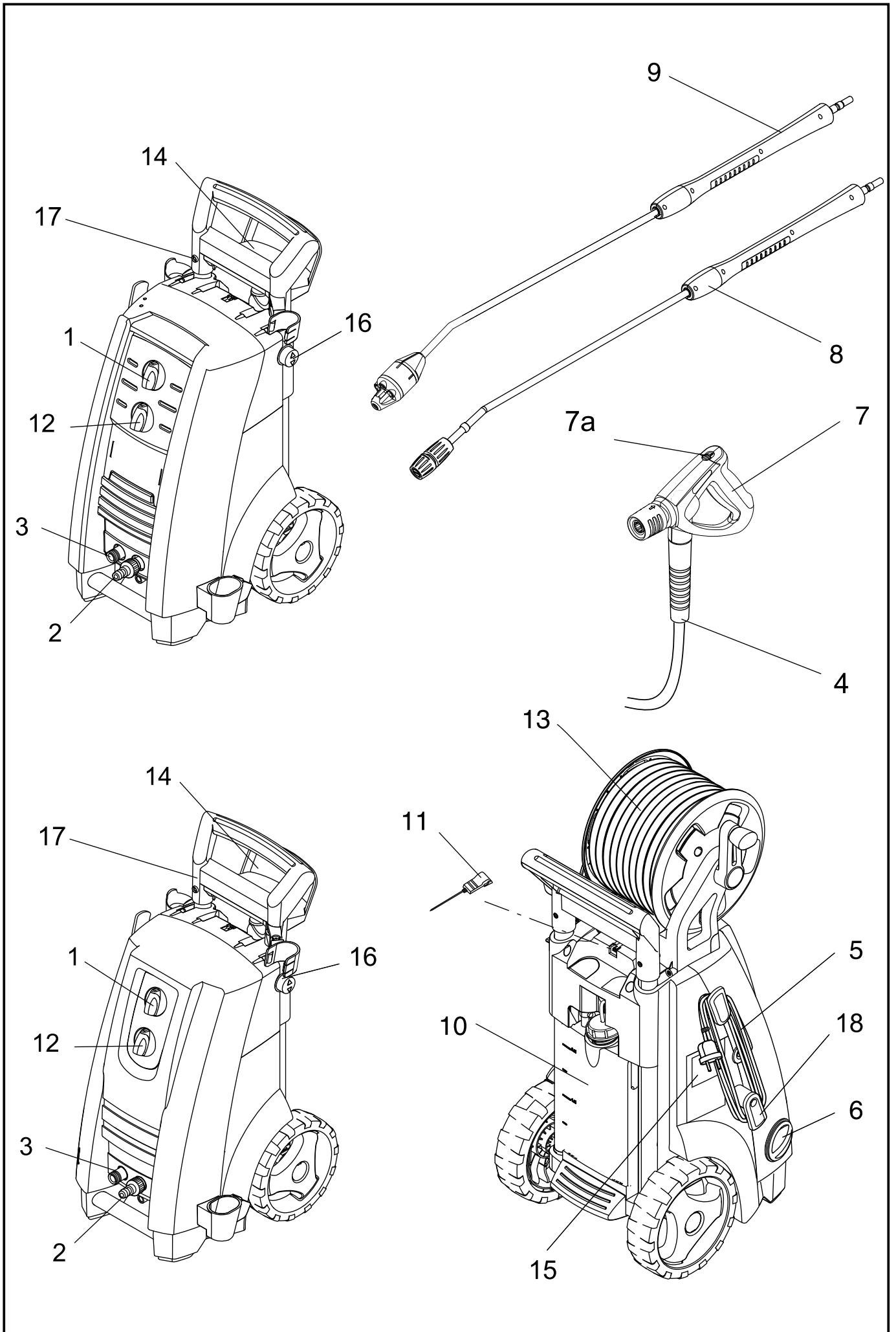



HEAD QUARTER

DENMARK

Nilfisk A/S
Kornmarksvej 1
DK-2605 Broendby
Tel.: (+45) 4323 8100
Website: www.nilfisk.com

SALES COMPANIES

ARGENTINA

Nilfisk Argentina
Herrera 1855 Piso 4° B Ofic 405
Ciudad de Buenos Aires
Tel.: (+54) 11 6091 1576
Website: www.consumer.nilfisk.com.ar

AUSTRALIA

Nilfisk Pty Ltd
Unit 1/13 Bessemer Street
Blacktown NSW 2148
Tel.: (+61) 2 98348100
Website: www.consumer.nilfisk.com.au

AUSTRIA

Nilfisk GmbH
Metzgerstrasse 68
5101 Bergheim bei Salzburg
Tel.: (+43) (0)662/45 6400-90
Website: www.nilfisk.at

BELGIUM

Nilfisk n.v.s.a.
Riverside Business Park
Boulevard Internationalelaan 55
Bâtiment C3/C4 Gebouw
Bruxelles 1070
Tel.: (+32) 2 467 60 50
Website: www.consumer.nilfisk.be

BRAZIL

Nilfisk Equipamentos de Limpeza Ltda.
Rua Professor Affonso José Fioravante,
110 - City Jaraguá São Paulo SP 02998-010 Brasil
Tel.: (+11) 3959-0300
Website: www.nilfisk.com.br

CANADA

Nilfisk Canada
240 Superior Boulevard
Mississauga, Ontario L5T 2L2
Tel.: (+1) 800-668-8400
Website: www.nilfisk.ca

CHILE

Nilfisk S.A.
Salar de Llamara 822, Pudahuel
Centro Empresarial Enea (Fase 2)
8320000 Santiago
Tel.: (+56) 2684 5000
Website: www.nilfisk.cl

CHINA

Nilfisk
4189 Yindu Road
Xinzhuang Industrial Park
201108 Shanghai
Tel.: (+86) 21 3323 2000
Website: www.nilfisk.cn

CZECH REPUBLIC

Nilfisk s.r.o.
VGP Park Horní Počernice
Do Čertous 1/2658
193 00 Praha 9
Tel.: (+420) 244 090 912
Website: www.consumer.nilfisk.cz

DENMARK

Nilfisk Danmark A/S
Industrivej 1
Hadsund, DK-9560
Tel.: 72 18 21 20
Website: www.consumer.nilfisk.dk

FINLAND

Nilfisk Oy
Kovuhaankuja 1
01510 Vantaa
Tel.: (+358) 207 890 600
Website: www.consumer.nilfisk.fi

FRANCE

Nilfisk SAS
26 Avenue de la Baltique
Villebon sur Yvette
91978 Courtaboeuf Cedex
Tel.: (+33) 169 59 87 24
Website: www.consumer.nilfisk.fr

GERMANY

Nilfisk GmbH
Guido-Oberdorfer-Straße 2-10
89287 Bellenberg
Tel.: (+49) (0)7306/72-444
Website: www.consumer.nilfisk.de

GREECE

Nilfisk A.E.
Αναπαύσεως 29
Κορωπί T.K. 194 00
Tel.: (30) 210 911 9600
Website: www.consumer.nilfisk.gr

HOLLAND

Nilfisk B.V.
Versterkerstraat 5
1322 AN Almere
Tel.: (+31) 36 5460760
Website: www.consumer.nilfisk.nl

HUNGARY

Nilfisk Kft.
II. Rákóczi Ferenc út 10
2310 Szigetszentmiklós-Lakihegy
Tel.: +24/507-450
Website: www.nilfisk.hu

INDIA

Nilfisk India Limited
Pramukh Plaza, 'B' Wing, 4th floor, Unit No. 403
Cardinal Gracious Road, Chakala
Andheri (East) Mumbai 400 099
Tel.: (+91) 22 6118 8188
Website: www.nilfisk.in

IRELAND

Nilfisk Limited
1 Stokes Place
St. Stephen's Green
Dublin 2
Tel.: (+353) (0)1 294 3838
Website: www.nilfisk.ie

ITALY

Nilfisk SpA
Strada Comunale della Braglia, 18
26862 Guardamiglio (LO)
Tel.: (+39) (0) 377 414021
Website: www.nilfisk.it

JAPAN

Nilfisk Inc.
1-6-6 Kita-shinyokohama, Kouhoku-ku
Yokohama, 223-0059
Tel.: (+81) 45548 2571
Website: www.nilfisk.com

MALAYSIA

Nilfisk Sdn Bhd
Sd 33, Jalan KIP 10
Taman Perindustrian KIP
Sri Damansara
52200 Kuala Lumpur
Tel.: +603 6275 3120
Website: www.nilfisk.com

MÉXICO

Nilfisk de México S. de R.L. de C.V.
Pirineos 515, Int. 60-70
Zona Industrial Benito Juárez
Queretaro, QRO, CP 76120
Tel.: (+52) (442) 427 77 91
Website: www.nilfisk.com

NEW ZEALAND

Nilfisk Limited
Suite F, Building E
42 Tawa Drive
0632 Albany Auckland
Tel.: (+64) 9 414 1996
Website: www.nilfisk.com

NORWAY

Nilfisk AS
Bjørnerudveien 24
1266 Oslo
Tel.: (+47) 22 75 17 80
Website: www.consumer.nilfisk.no

PERU

Nilfisk S.A.C.
Calle Boulevard 162, Of. 703, Lima 33- Perú
Lima
Tel.: (511) 435-6840
Website: www.nilfisk.com

POLAND

Nilfisk Sp. Z.O.O.
Millenium Logistic Park
ul. 3 Maja 8, Bud. B4
05-800 Pruszków
Tel.: (+48) 22 738 3750
Website: www.consumer.nilfisk.pl

PORTUGAL

Nilfisk Lda.
Sintra Business Park
Zona Industrial Da Abrunheira
Edifício 1, 1° A
P2710-089 Sintra
Tel.: (+351) 21 911 2670
Website: www.nilfisk.pt

RUSSIA

Nilfisk LLC
Vyatskaya str. 27, bld. 7/1st
127015 Moscow
Tel.: (+7) 495 783 9602
Website: www.consumer.nilfisk.ru

SINGAPORE

Den-Sin
22 Tuas Avenue 2
639453 Singapore
Tel.: (+65) 6268 1006
Website: www.densin.com

SLOVAKIA

Nilfisk s.r.o.
Bancíkovej 1/A
SK-821 03 Bratislava
Tel.: (+421) 910 222 928
Website: www.consumer.nilfisk.sk

SOUTH AFRICA

Nilfisk (Pty) Ltd
Kimbult Office Park, 9 Zeiss Road
Laser Park, Honeydew
Johannesburg
Tel.: (+27) 118014600
Website: www.nilfisk.co.za

SOUTH KOREA

Nilfisk Korea
#204 2F Seoulsup Kolon Digital Tower
25 Seongsuil-ro 4-gil,
Seongdong-gu, Seoul
Tel.: (+82) 2 3474 4141
Website: www.nilfisk.co.kr

SPAIN

Nilfisk S.A.U
Paseu del Rengle, 5 Planta. 9-10
08302 Mataró
Tel.: (34) 93 741 2400
Website: www.consumer.nilfisk.es

SWEDEN

Nilfisk AB
Taljegårdsgatan 4
431 53 Möndal
Tel.: (+46) 31 706 73 00
Website: www.consumer.nilfisk.se

SWITZERLAND

Nilfisk AG
Ringstrasse 19
Kircheberg/Industri Stelz
9500 Wil
Tel.: (+41) 71 92 38 444
Website: www.consumer.nilfisk.ch

TAIWAN

Nilfisk Ltd
Taiwan Branch (H.K.)
No. 5, Wan Fang Road
Taipei
Tel.: (+88) 6227 00 22 68
Website: www.nilfisk.tw

THAILAND

Nilfisk Co. Ltd.
89 Soi Chokechai-Ruammitr
Viphavadee-Rangsit Road
Ladysao, Jatuchak, Bangkok 10900
Tel.: (+66) 2275 5630
Website: www.nilfisk.co.th

TURKEY

Nilfisk A.S.
Serifali Mh. Bayraktar Bulv. Sehit Sk. No:7
Umraniye, 34775 Istanbul
Tel.: +90 216 466 94 94
Website: www.consumer.nilfisk.com.tr

UNITED ARAB EMIRATES

Nilfisk Middle East Branch
SAIF-Zone
P.O. Box 122298
Sharjah
Tel.: (+971) (0) 655-78813
Website: www.nilfisk.com

UNITED KINGDOM

Nilfisk Ltd.
Nilfisk House, Bowerbank Way
Gilwilly Industrial Estate, Penrith
Cumbria CA11 9BQ
Tel.: (+44) (0) 1768 868995
Website: www.consumer.nilfisk.co.uk

UNITED STATES

Nilfisk Inc.
14600 21st Avenue North
Plymouth, MN-55447
Tel.: (+1) 800-989-2235
Website: www.nilfisk.com

VIETNAM

Nilfisk Vietnam
No. 51 Doc Ngu Str.
P. Vinh Phúc, Q.Ba Dinh
Hanoi
Tel.: (+84) 761 5642
Website: www.nilfisk.com