

BRUGERMANUAL

Commander 70



Denne brugermanual beskriver den grundlæggende betjening og vedligeholdelse af din ATV. Manualen skal gennemlæses grundigt inden betjening.

FORORD

Tak fordi du valgte at købe denne ATV.

Denne brugermanual indeholder vigtige informationer om dit køretøj og køretøjets funktioner, samt informationer om vedligeholdelse og fejlfinding - alt sammen så du kan få det meste og bedste ud af din nye ATV.

Skulle du have spørgsmål til betjening, vedligeholdelse eller samling af køretøjet, bedes du kontakte det nærmeste servicecenter, hvor vi håber at kunne hjælpe dig i overensstemmelse med principperne "kvalitet først" og "brugere først". Vi sætter stor pris på din feedback.

Da vi konstant videreudvikler vores produkter, kan visse illustrationer og beskrivelser i denne vejledning afvige fra din specifikke model. Vi forbeholder os retten til at ændre tekniske specifikationer uden forudgående varsel.

VIGTIGE INFORMATIONER

ATV-kørsel er en fantastisk sport, og vi håber at du nyder den i fulde drag. Tjek venligst dine lokale regler og bestemmelser for kørsel med ATV inden brug af køretøjet.

Læs brugermanualen omhyggeligt inden brug af din nye ATV.

Brugermanualen indeholder vigtige sikkerhedsinformationer. Brug aldrig køretøjet uden grundig instruktion.

Begyndere bør gennemføre et begynderkursus inden brug af køretøjet.

Børn bør aldrig bruge ATV'en uden opsyn af en voksen.

Ved kørsel på ATV er der risiko for alvorlige personskader eller død.

Af sikkerhedsmæssige årsager, bedes du kun bruge køretøjet på lovlig vis, tage hensyn til miljøet og respektere andre menneskers rettigheder.

VIGTIGE INFORMATIONER TIL FORÆLDRE OG VOKSNE

- Denne ATV er ikke et legetøj.
- Du bør gøre dig bekendt med instruktionerne og advarslerne i brugermanualen inden du lader dit barn bruge ATV'en. Sørg samtidig for, at barnet forstår og overholder både instruktioner og advarsler.
- ATV'en bør kun bruges under direkte opsyn af en voksen.
- Kør aldrig over evne.
- ATV'en kan være farlig at bruge – Udvis særlig forsigtighed ved høje hastigheder, brolagte overflader, skarpe sving og ujævnt terræn.
- Ved hjælp af gasjusteringsskruen, kan ydeevnen tilpasses brugerens alder og evner.
- Børn har forskellige færdigheder - nogle børn er ikke i stand til at bruge en ATV på sikker vis. Forældre bør kun tillade brug, hvis de vurderer, at barnet har de fornødne færdigheder til at bruge ATV'en på sikker vis.
- Hvis barnet er uerfaren i brugen af en ATV, bør det tage et begynderkursus inden brug af ATV'en.
- Brug altid hjelm og andet beskyttelsesudstyr.
- Enhver uautoriseret ændring af køretøjet eller udskiftning af de originale dele udgør en fare for sikkerheden, og er ulovlig. Brugeren skal overholde de gældende trafikregler. Vi kan ikke drages til ansvar for køretøjer med uautoriserede ændringer.

ANBEFALINGER FOR SIKKER KØRSEL

1. GØR DIG SELV FORTROLIG MED DIN ATV

Dine kørefærdigheder og din viden om mekanik er vigtige for sikker kørsel. Vi anbefaler, at du øver dig i at køre din ATV et sted uden trafik og forhindringer, indtil du er helt fortrolig med køretøjet og styringen.

Husk, at øvelse gør mester.

2. KEND DINE BEGRÆNSNINGER

Kør til enhver tid inden for dine egne begrænsninger. Når du kender og holder dig inden for dine egne begrænsninger, undgår du ulykker.

3. VÆR EKSTRA FORSIGTIG PÅ DAGE MED DÅRLIGT VEJR

Du bør være ekstra forsigtig med kørsel på dage med dårligt vejr. Bremselængden er dobbelt så lang på regnfulde dage. Kør udenom lakerede vejoverflader, huller i vejen og områder, der ser glatte ud. Vær meget forsigtig ved jernbaneoverskæringer og metalgitre. Hvis du er i tvivl om vejforholdene, **SÆT FARTEN NED!**

INDHOLDSFORTEGNELSE

FORORD	1
VIGTIGE INFORMATIONER	2
Vigtige informationer til forældre og voksne	3
Anbefalinger for sikker kørsel	4
INDHOLDSFORTEGNELSE	5
OVERSIGT OVER DELE	8
VIN-HISTORIK	11
STYRINGSELEMENTER	12
Nøgle	12
Tændingslås	12
VENSTRE STYR	13
HØJRE STYR	14
BREMSEPEDAL	16
SÆDE	16
GEARSKIFTEPEDAL	17
BRÆNDSTOFTANK	18
BRÆNDSTOFHANE	18
KARBURATOR	19
EFTERSYN FØR START	20
Bremseser	21

Motorolie	23
Dæk	24
BETJENING	25
Start af kold motor	25
Indkøring	26
Parkering.....	26
KØRSEL	27
PERIODISK VEDLIGEHOLDELSE OG JUSTERING	34
Motorolie	34
Kontrol af tændrør	35
Bremseser.....	36
Drivkæde	38
Justering af gasspjæld	40
Kontrol og rengøring af luftfilter	40
Batteri	41
Fejlfinding.....	42
Udskiftning af sikring.....	42
RENGØRING OG OPBEVARING.....	43
Ibrugtagning efter længere opbevaring	45
SPECIFIKATIONER.....	47
Skematisk kredsløbdigram	49

ADVARSELSMÆRKAT



ADVARSEL

Forkert anvendelse af ATV kan medføre alvorlig ulykke eller død



Brug altid godkendt
hjelm og sikkerheds-
udstyr



Anvend ikke på
offentlig vej



Kør aldrig med
passagerer



Anvend aldrig sam-
men med stoffer eller
alkohol



Anvend aldrig
ATV'en, hvis du
er under 16 år

ANVEND ALDRIG:

- Uden korrekt træning eller instruktion.
- Ved hastigheder højere end dine evner eller forholdene tillader.
- På offentlig vej – sammenstød med andre køretøjer kan forekomme.
- Med passager medmindre der er et sikkert passagersæde.

ANVEND ALTID:

- Korrekt køreteknik for at undgå væltning på bakker, i hårdt terræn og i sving.
- Undgå brolagte overflader – brosten kan påvirke håndtering og styring af køretøjet alvorligt.
- Sæt hastigheden ned og vær særligt forsigtig når der køres med passager - sæt passageren af efter behov.
- Sørg for at passagerer har læst og forstået dette mærkat og passager-sikkerhedsmærkatet

**LOKALISER OG LÆS BRUGERMANUALEN.
FØLG ALLE ANVISNINGER OG ADVARSLER.**

OVERSIGT OVER DELE



VIN-HISTORIK

Noter køretøjets VIN- og motornummer nedenfor for nem bestilling af reservedele og sporing af køretøjet i tilfælde af tyveri.

VIN-nummer: _____

Motornummer: _____

BEMÆRK:

1. VIN-nummeret er påstemplet stellet.
2. Motornummeret er påstemplet nederst til venstre på krumtaphuset.

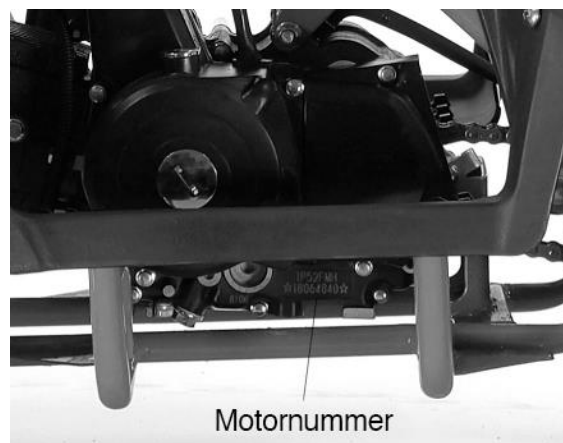

STYRINGSELEMENTER

NØGLE

ATV'en leveres med et par identiske tændingsnøgler. Opbevar én af nøglerne som reservenøgle et sikkert sted.

TÆNDINGSLÅS

Tændingslåsen har følgende positioner:

OFF: Alle elektriske systemer er slået fra.

Nøglen kan tages ud.

ON: Alle elektriske systemer er tilsluttet og motoren kan startes.



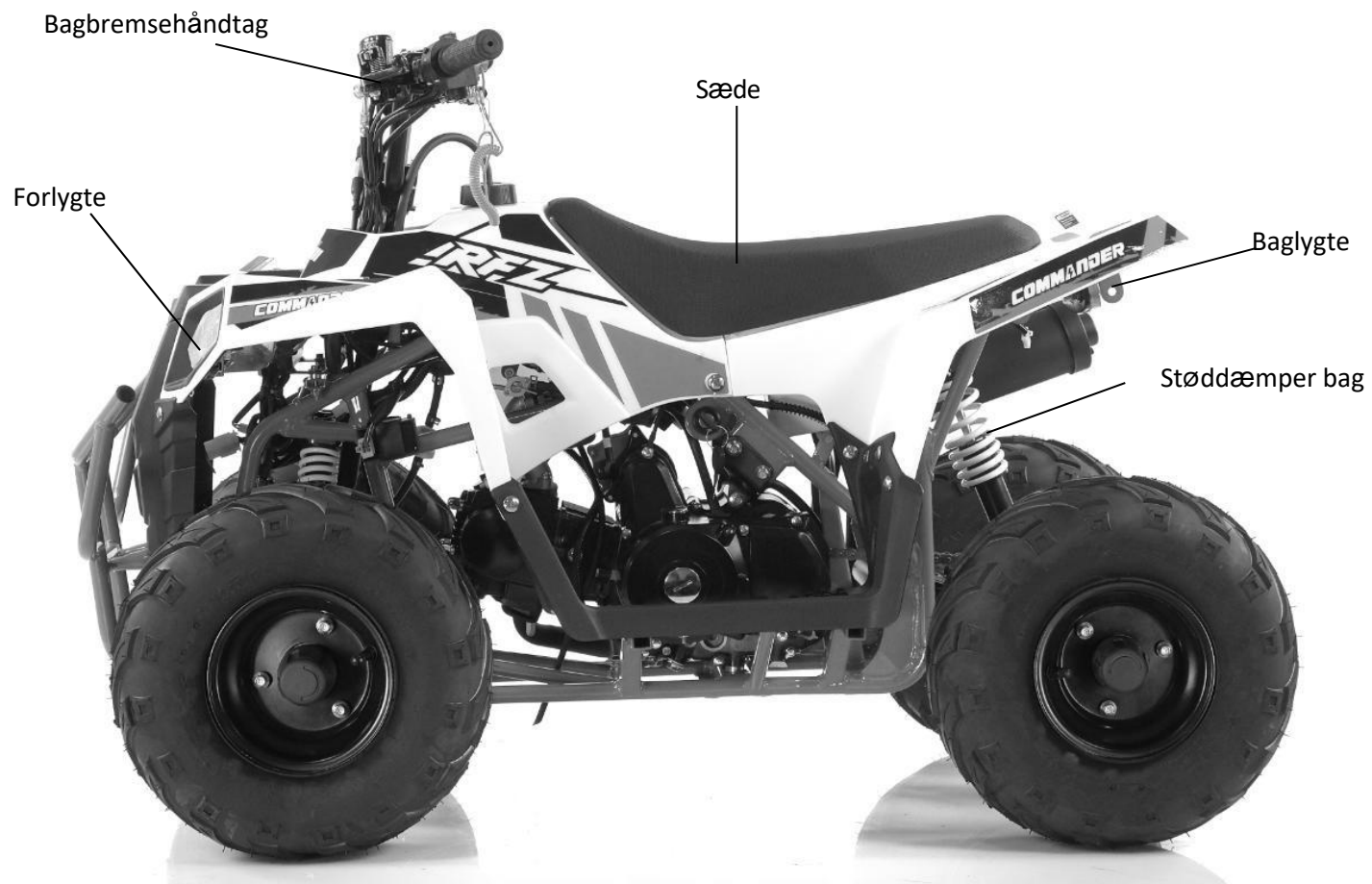



VENSTRE STYR

1. Startknap

Tryk på  for at starte motoren.

BEMÆRK:

Hvis startknappen trykkes med tændingskontakten på "ON" og nødstopkontakten på "OFF", aktiveres startmotoren, men motoren starter ikke. For at starte motoren, skal nødstopkontakten være i position "Run".

2. Nødstop

 : Nødstopkontakten skal være i denne position under start af motoren.

 : Når kontakten er i denne position, slukker motoren.

3. Lygtekontakt

● : Forlygten, indikatorlys og baglygten er slukket.

 : Når motoren kører eller slukker, kan indikatorlys og baglygte tændes for at afgive et advarselssignal.



- ① Startknap ② Nødstopkontakt
③ Lygtekontakt ④ Sikkerhedskontakt

HØJRE STYR

Gashåndtag

Acceleration: Tryk på gashåndtaget.

Deceleration: Slip gashåndtaget.

Håndtagets fjeder vender tilbage til positionen inden håndtaget blev trykket og motoren går i tomgang. Inden start af motoren, tjek gashåndtaget for god funktion. Tjek, at det vender tilbage i tomgang når håndtaget slippes.



MULIG FARE

Fejlfunktion gashåndtag.

FØLGENDE KAN SKE

Gashåndtaget kan være svært at betjene og gøre det svært at sætte farten op eller ned efter behov. Fare for ulykker.

FOR AT UNDGÅ FARE

Tjek altid gashåndtagets funktion inden du starter motoren. Hvis det ikke fungerer optimalt, find årsagen. Afhjælp problemet inden brug af ATV'en. Kontakt forhandleren, hvis du ikke selv kan finde eller afhjælpe problemet.

Justeringsskrue: Justeringsskruen på gashåndtaget forhindrer fuld hastighed, selvom gashåndtaget

trykkes helt i bund. Brug skruen til at begrænse den maksimale motorkraft og nedsætte køretøjets hastighed. Din ATV leveres med en justeringsskrue. Vi anbefaler, at alle begyndere starter med at køre med justeringsskruen skruet fast, mens de lærer at håndtere køretøjet og dets hastighed. Efterhånden som begyndere bliver mere fortrolige med ATV'ens betjening, kan skruen gradvist løsnes for at øge hastigheden. En voksen bør afgøre, hvornår ATV'en skal justeres og tilføres mere motorkraft, i takt med at barnet bliver bedre til at køre ATV'en.

MULIG FARE

Ukorrekt justering af justeringsskruen og gasspjældet.

FØLGENDE KAN SKE

Gaskablet kan blive beskadiget og forårsage ukorrekt betjening. Du kan miste kontrollen over køretøjet, forårsage ulykker eller

komme til skade.

FOR AT UNDGÅ FARE

Drej ikke justeringsskruen længere ud end 20 mm.

Parkeringsbremse og -stift

Tryk parkeringsbremsen for at aktivere forbremsen og blive langsommere eller standse ATV'en. Tjek bremsehåndtagets slør, som normalt bør være imellem 10 til 20 mm. Bremselhåndtaget kan justeres ved hjælp af stiften.

ADVARSEL

Det er farligt kun at bruge for- eller bagbremse til bremsning ved høj hastighed. Brems jævnt og forsigtigt.

SÆDE

Fjern sædet ved at trække låsehåndtaget op og dermed sædets bagende op. Tryk sædet ned igen for at sætte det på plads.

BEMÆRK:

Sørg for at sædet til enhver tid sidder godt fast.



Sæde låsehåndtag

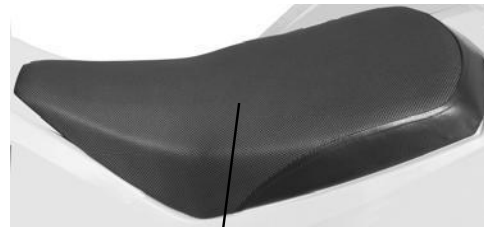

Sæde

BRÆNDSTOFHANE

Brændstofhanen er placeret under brændstoftanken og har følgende positioner:

ON:

Normal position under brug af ATV'en. Brændstoffet flyder igennem brændstofhanen ind i karburatoren.

OFF:

I denne position afbrydes strømmen af brændstof. Indstil altid håndtaget på "OFF" når motoren står stille.



OFF

ON

BRÆNDSTOFTANK

Brændstoftanken er lavet af plast og kan rumme maks. 2,2 liter.

ADVARSEL

- Undgå at overfylde tanken..
- Sluk altid motoren på "OFF" inden påfyldning.
- Påfyldning må aldrig ske i nærheden af åben ild eller tændte cigaretter.
- Undgå at spilde benzin under påfyldning, fjern altid benzinrester eller pletter inden motoren startes.



Tankdæksel

KARBURATOR

Ændring af karburatorens grundlæggende indstillinger fører til ændring af ATV'ens funktion og motoreffekt. Karburatoren er fabriksindstillet for optimal funktion. Forsøg ikke at ændre indstillingerne.

Karburator hastighedstjek og justering i tomgang

1. Start motoren op og lad den blive varm.
2. Når motoren er varmet op, drej justeringsskruen ind eller ud for at indstille motoren til at køre ved $1500\text{r/min} \pm 100\text{r/min}$.

Choker

Håndtaget på karburatoren. Brug koldstarts-chokeren for at gøre starten af motoren nemmere.

BEMÆRK

Justering af motorens tomgangshastighed bør foretages ved varm motor.

BEMÆRK

Det anbefales, at justeringen foretages af forhandleren.

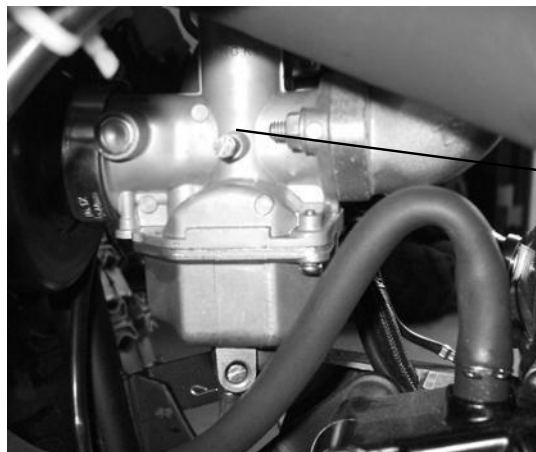

Justerings-
skruer

EFTERSYN FØR START

ATV'en skal efterses inden hver brug. Tjek følgende punkter:

EFTERSYN KOMPONENT	EFTERSYN PROCEDURE
Bremser	<ul style="list-style-type: none">● Tjek funktion, tilstand og frigang.● Juster efter behov.
Brændstof	<ul style="list-style-type: none">● Tjek brændstofniveauet og påfyld efter behov.
Motorolie	<ul style="list-style-type: none">● Tjek motorolieniveauet.● Påfyld motorolie efter behov.
Gashåndtag	<ul style="list-style-type: none">● Tjek for korrekt funktion af kabel.● Jævn funktion. Gashåndtaget skal vende korrekt tilbage i lukket position.
Batteri	<ul style="list-style-type: none">● Tjek væskniveauet.
Kontakter	<ul style="list-style-type: none">● Tjek alle kontakter.
Beslag og samlinger	<ul style="list-style-type: none">● Tjek alle beslag og samlinger.
Hjul og dæk	<ul style="list-style-type: none">● Tjek dæktryk, slitage og for skader.
Styring	<ul style="list-style-type: none">● Jævn funktion.● Ingen modstand i bevægelse; intet slør eller løse forbindelser.
Horn	<ul style="list-style-type: none">● Tjek korrekt funktion.
Lys og lygter	<ul style="list-style-type: none">● Tjek alle lygters funktion; for- og baglygte, bremselys, blinklys osv.

Bremser

ADVARSEL

MULIG FARE

Manglende eftersyn og vedligeholdelse af ATV'en inden brug.

FØLGENDE KAN SKE

Risiko for ulykker eller materialeskader.

FOR AT UNDGÅ FARE

Sørg for grundigt eftersyn af ATV'en inden hver brug, for at sikre sikker drift.

Følg til enhver tid procedureerne for eftersyn og vedligeholdelse i brugermanualen.

1. Bremsefunktion

Test bremsene ved lav hastighed efter start, for at sikre korrekt bremsefunktion.

Hvis bremsene ikke fungerer optimalt, kontroller da bremsene for slitage.

2. Bremsepedal og bremsehåndtag. Kontroller bremsepedalens og bremsehåndtagets frigang og juster efter behov.

ADVARSEL

MULIG FARE

Utilstrækkelig bremsefunktion under kørsel.

FØLGENDE KAN SKE

Manglende bremseevne kan forårsage ulykker.

FOR AT UNDGÅ FARE

Kontroller altid bremsene inden kørsel. Undgå at bruge ATV'en, hvis du oplever problemer med bremsene. Kontakt forhandleren, hvis du ikke selv kan finde og afhjælpe problemet iht. procedurerne i brugermanualen.

Brændstof

Påfyld altid normal blyfri benzin på ATV'en. Brug aldrig blyholdig benzin, da der derved er risiko for skader på motorens indre dele og forurening af miljøet.

I tilfælde af bankende eller pibende lyde, skift til et andet benzinmærke eller blyfri benzin af bedre kvalitet.

ADVARSEL

Undgå at overfylde brændstoftanken. Undgå at spilde brændstof, især på motoren eller udstødningsrøret. Tjek at brændstoftankens dæksel er rigtig lukket. Undgå påfyldning af brændstof lige efter kørsel, når motoren er meget varm.

Motorolie

Motoroliens kvalitet spiller en afgørende rolle for motorens effekt og levetid.

Vælg altid motorolie i overensstemmelse med de viste regler; brug af andre olier såsom normal motorolie, gearolie og

vegetabilsk olie er forbudt. Anbefalet motorolie: SAE15W/40-SE klasse eller SE, SF, SC klasse iht. API serviceklassificering. Køretøjet er af producenten fyldt med motorolie af SAE15W/40-SE klassen; motorolien er kun egnet til temperaturer mellem -10° ~ 40 °C. Bruges der anden motorolie, skal det være teknisk tilsvarende. Viskositeten varierer efter region og temperatur, så motorolien skal vælges i henhold til vores

Machine Oil			2W50						
			5W40 – 15W50						
			10W40 – 10W50						
			10W30						
C	-30	-20	-10	0	10	20	30	40	
F	-22	-4	14	32	50	68	86	104	

anbefalinger (se skemaet).

Inden udskiftning af motorolie, tappes motoren for den brugte olie, hvorefter indersiden renses med petroleum. Derefter påfyldes ny motorolie.

Påfyldning af motorolie

Motorolien er vigtig for at sikre normal drift af motoren. Det er derfor vigtigt at tjekke køretøjets motorolie og udskifte olien efter hver 800-1.000 km ved hjælp af følgende procedure.

Fjern bundproppen på bunden af den varme motor, for at tappe den for brugt olie.

Rengør oliefiltret og sæt det på plads. Påfyld derefter motorolie og lad motoren køre i tomgang i 2-3 minutter.

Sluk motoren i 1-2 minutter og tjek olieniveauet; det skal ligge imellem den øverste og nederste linje i oliestandsmåleren.

Undgå at bruge motorolie af anden kvalitet end den viste, for derved at forhindre skader på motoren.

Dæk

Dæktrykket og dækkenes generelle tilstand er meget vigtig for ATV'ens korrekte funktion og sikkerhed. Tjek jævnligt dækkene for både slitage og tryk.

BEMÆRK:

Tjek dækkene for ridser, søm eller andre skarpe genstande inden kørsel.

Tjek fælgene for buler eller deformation.

Kontakt forhandleren for dækskift eller i tilfælde af skader.

ADVARSEL

MULIG FARE

Brug af ATV'en med beskadigede dæk, ukorrekt eller ujævnt dæktryk.

FØLGENDE KAN SKE

Brug af ATV'en med beskadigede dæk, ukorrekt eller ujævnt dæktryk kan forårsage kontroltab og ulykker.

FOR AT UNDGÅ FARE

1. Dæktrykket for og bag bør altid være naturligt.
2. Undgå at lappe et beskadiget dæk. Hjulets balance og dækkets pålidelighed kan blive påvirket.

ADVARSEL

Indikerer en mulig fare, som kan resultere i alvorlige skader eller død.

ADVARSEL

MULIG FARE

Brug af ATV'en uden at være fortrolig med alle styringselementer.

FØLGENDE KAN SKE

Tab af kontrol, som kan forårsage ulykker eller skader.

FOR AT UNDGÅ FARE

Læs brugermanualen omhyggeligt. Kontakt forhandleren, hvis du er i tvivl om styringselementer eller funktioner.

Start af kold motor

1. Aktiver parkeringsbremsen.
2. Indstil brændstofhanen på "ON".
3. Indstil nødstopkontakten på "RUN".
4. Indstil tændingsknappen på "ON".
5. Sæt motoren i frigear.
6. Brug chokeren.
7. Luk gashåndtaget helt.
8. Tryk på startknappen for at starte motoren.
9. Slip startknappen når motoren kører.
Hvis motoren ikke starter, slip startknappen og prøv igen. Hvert startforsøg bør ikke vare længere end 10 sekunder.
10. Lad motoren varme op i 5 minutter, og sæt derefter chokeren tilbage i oprindelig position.

ADVARSEL

MULIG FARE

Kørsel i lavere gear, når the engine hastigheden er for høj.

FØLGENDE KAN SKE

Hjulene kan holde op med at dreje, hvilket kan forårsage ulykker, tab af kontrol samt person- og motorskader.

FOR AT UNDGÅ FARE

Skift altid til et lavere gear inden du bliver langsommere.

Indkøring

Den vigtigste periode i motorens levetid er mellem de første 0 og 20 timer. Læs følgende informationer meget omhyggeligt.

Undgå at belaste ATV'en for meget i de første timers kørsel.

Undgå fortløbende drift ved over halv gas.

Lad motoren køle af i 10 minutter efter hver halve time drift.

Sørg for at variere motorhastigheden fra tid til anden.

Parkering

Ved parkering, stop motoren og skift til frigear. Indstil brændstofhanen på "OFF" og aktiver parkeringsbremsen. Undgå parkering på bakker eller andre stigninger.

ADVARSEL

Indikerer en mulig fare, som kan resultere i alvorlige skader eller død.

Kend din ATV inden kørsel

Færdighederne og teknikkerne beskrevet i dette afsnit gælder for alle former for kørsel. Det kræver særlige færdigheder at køre ATV. Tag dig tid til at lære de grundlæggende teknikker inden du kaster dig ud i mere udfordrende manøvrer.

Af hensyn til din egen sikkerhed, bør du gennemlæse hele brugermanualen og forstå styringselementernes funktion inden du begynder at køre.

Læs alle advarselmærkater på ATV'en og vær særlig opmærksom på informationerne om sikkerhed.

UDVIS OMHU OG GOD DØMMEKRAFT

Tag et kursus, hvis du er uerfaren

Begyndere bør lade sig undervise af en certificeret instruktør. Start ved lav hastighed og gør dig fortrolig med ATV'en, også selvom du har prøvet det før. Kør ikke ved maksimal hastighed, inden du er helt fortrolig med håndtering af ATV'en og køretøjets egenskaber. Tag dig tid til at lære de grundlæggende teknikker inden du kaster dig ud i mere udfordrende manøvrer.

Børn bør aldrig bruge ATV'en uden opsyn fra en voksen.

ATV'en er udviklet til kørsel med kun én passager, aldrig med flere passagerer.

Det lange sæde gør det muligt for brugeren at skifte position efter behov. Det er ikke udviklet som plads til passagerer.

Beklædning

Brug altid en godkendt motorcykelhjelm, som sidder sikkert og godt. Vi anbefaler desuden brug af øjenbeskyttelse (visir eller sikkerhedsbriller), handsker, støvler, langærmet jakke og lange bukser.

Indtag aldrig alkohol eller narkotika før eller under brug af ATV'en

Brugerens køreevner er nedsatte under indflydelse af alkohol eller stoffer.

Eftersyn inden brug

Udfør altid eftersyn før start for sikker og

korrekt funktion og vedligeholdelse af din ATV.

Under brug

Hold altid begge fødder på fodhvilerne under kørsel, da dine fødder ellers kan komme i kontakt med hjulene og du kan komme til skade. Undgå at køre på to hjul og lave hop, da du derved kan miste kontrollen over ATV'en og styrte.

Drejning af ATV'en

For at opnå maksimal friktionsmodstand under kørsel, er de to bagerste hjul solidt monteret på en aksel, og de drejer sammen ved samme hastighed. Så medmindre hjulet på indersiden af drejningen kan glide eller miste friktionsmodstanden, vil ATV'en nægte at dreje. En særlig drejeteknik skal bruges til at lade ATV'en lave hurtige drejninger. Det er vigtigt at lære dette ved lav hastighed.

Kørsel op ad bakke

Kør forsigtigt for at forhindre ATV'en i at vælte på bakker. Sørg for at du kan manøvrere ATV'en godt på fladt underlag inden du forsøger dig med stigninger og øv dig så først på mindre bakker. Kast dig først ud i vanskeligere stigninger, når du er mere øvet. Undgå i alle tilfælde

stigninger med glatte eller løse underlag, og forhindringer, som kan føre til tab af kontrol. Det er vigtigt, at du under kørsel op ad bakke flytter din vægt fremover ATV'en. Læn dig frem og på stejle stigninger, stå på fodhvilerne mens du læner dig fremover styret.

Er du på vej op ad bakke og bliver du pludselig usikker, om du kan klare det til toppen, bør du dreje ATV'en mens du stadig står fremadlænet (hvis der er plads) og derefter køre ned igen. Hvis ATV'en bliver langsommere eller går i stå og du stadig mener, at du kan komme op ad bakken, genstart forsigtigt og sørg samtidig for, at du ikke løfter forhjulene, hvorved du mister kontrollen. Hvis du ikke kan komme videre op ad bakke, stig af ATV'en på den højeste side.

Drej ATV'en manuelt og gå ned ad bakke. Hvis du begynder at rulle bagud, BRUG IKKE bagbremsen til at stoppe eller sætte ATV'en i gear. ATV'en kan vælte bagover. Stig i stedet omgående af ATV'en på den højeste side.

Kørsel ned ad bakke

Ved kørsel af ATV'en ned ad bakke, flytter du din vægt så langt tilbage som muligt på ATV'en. Sæt dig længere tilbage på sædet og sid med udstrakte arme. Vælg et lavt gear, som gør det muligt for motorbremsen at bremse mest muligt for dig. Forkert bremsning kan betyde at du mister friktionsmodstand. Vær forsigtig under nedstigningen på løse eller glatte underlag, da de påvirker bremseevnen og friktionsmodstanden. Forkert bremsning kan også føre til mindre friktionsmodstand. Kør efter mulighed lige ned ad bakke.

Undgå skarpe vinkler, som kan få ATV'en til at slingre eller vælte. Vælg en sikker rute og kør ikke hurtigere, end at du kan nå at reagere på pludselige forhindringer.

Kørsel på skråninger

Kørsel på skråninger på ATV'en kræver, at du fordeler din vægt korrekt og dermed holder balancen. Sørg for at være fortrolig med de grundlæggende køreevner på fladt underlag, inden du forsøger at køre på skråninger. Undgå skråninger med glatte underlag eller ujævnt terræn, som kan få dig ud af balance. Under kørsel på skråninger, bør du lægge vægten fremad i skråningens retning. Du skal muligvis tilpasse styringen under kørsel på løst underlag ved at pege hjulene en smule opad. Undgå at lave skarpe drejninger, hverken op eller ned ad bakke.

Hvis ATV'en begynder at vælte, styr forsigtigt og gradvist nedad, hvor der ikke er forhindringer. Når du genvinder balancen, kan du igen køre i den ønskede retning.

Kørsel igennem lavt vand

ATV'en kan bruges til kørsel igennem roligt, lavt vand med en maks. dybde på 20 cm. Vælg en sikker rute, inden du kører igennem vandet og kør ud i vandet et sted uden pludselig dybde. Undgå desuden sten og andre forhindringer, som kan forstyrre ATV'en. Kørsel langsomt og forsigtigt. Test ATV'ens bremses efter kørsel igennem vandet. Kørsel ikke videre uden at sikre dig, at du igen har god bremsestyrke.

Kørsel i ujævnt terræn

Vær meget forsigtig ved kørsel i ujævnt terræn. Hold øje med forhindringer, som kan forårsage skader på ATV'en, eller som kan føre til ulykker. Hold altid fødderne sikkert på fodhvilerne. Undgå hop med

ATV'en, da du derved kan miste kontrollen med person- og materialeskader til følge.

Glide og skride

Vær særdeles forsigtig ved kørsel på løse eller glatte underlag, da ATV'en kan glide eller skride, hvilket kan føre til pludselige ulykker. For at mindske risikoen for at forhjulet glider eller skrider, kan du lægge din vægt frem over forhjulene.

Hvis baghjulene begynder at skride ud til siden, kan man ofte genvinde kontrollen (hvis der er plads) ved at styre i samme retning som man glider.

Brug ikke bremserne og undgå at accelerere, før du har genvundet kontrollen. I takt med at du bliver mere øvet, kan du også øve dig i at håndtere sådanne situationer. Vælg terrænet med omhu, inden du kaster dig ud i sådanne manøvrer, da både din stabilitet og kontrol bliver påvirket. Husk, at glidemanøvrer altid bør undgås på ekstremt glatte underlag såsom is, da du her kan miste kontrollen helt.

Hvad skal du gøre, hvis...

Indholdet i dette afsnit er kun vejledende. Husk først at læse afsnittene ovenfor om køreteknik.

Hvad skal du gøre?

- Hvis ATV'en ikke drejer, når du vil have den til det: Stands ATV'en og øv drejninger. Sørg for at lægge din vægt på fodhvilerne på ydersiden af drejningen.

Læg din vægt over forhjulene for bedre kontrol.

- Hvis ATV'en begynder at vælte under drejning:

Læn dig mere ind i drejningen for at genvinde balancen. Slip efter behov gradvist gashåndtaget og/eller styr mod ydersiden af drejningen.

- Hvis ATV'en ikke kan klare turen op ad bakken: Drej ATV'en, hvis du stadig kan komme fremad. Hvis ikke, stands og stig af på højeste side af ATV'en og drej den manuelt.

Hvis ATV'en begynder at vælte bagover:

BRUG IKKE BAGBREMSSEN - ATV'en kan

vælte ned over dig. Stig af ATV'en på højeste side.

- Hvis ATV'en kører henover en skråning: Sørg for at lægge din vægt fremad i skråningens retning for at holde balancen. Hvis ATV'en begynder at vælte, styr nedad bakke (hvis det kan gøres uden forhindringer) for at genvinde balancen.

Hvis du oplever, at ATV'en er ved at vælte, stig af på højeste side.

- Hvis ATV'en kører igennem lavt vand: Kør langsomt og forsigtigt igennem vandet og hold øje med forhindringer. Lad derefter vandet dryppe af ATV'en og **KONTROLLER, AT BREMSERNE FUNGERER KORREKT**, når du er kommet ud af vandet. Kør ikke videre uden at sikre dig, at du igen har god bremsestyrke.
- Hvis ATV'en begynder at skride ud til siden: Styr i samme retning som ATV'en skrider, hvis der er plads til det. Det anbefales ikke at bruge bremsene eller at accelerere, før du har genvundet kontrollen.

PERIODISK VEDLIGEHOLDELSE OG JUSTERING

Motorolie

Kontrol af olieniveauet

1. Stil ATV'en på en jævn overflade.
2. Varm motoren op i flere minutter og sluk den igen.
3. Fjern målepinden og tør den af med en ren klud. Sæt atter målepinden i hullet uden at skrue den fast.
4. Fjern målepinden og kontroller olieniveauet.
5. Olieniveauet bør være mellem min. og maks. markeringerne. Hvis niveauet er for lavt, skal der påfyldes olie.



Oliestandsmåler

Udskiftning af motorolie

1. Stil ATV'en på en jævn overflade.
2. Varm motoren op i flere minutter og sluk den igen.
3. Stil en beholder under motoren.
4. Fjern målepinden og bundproppen for at tappe olien.
5. Tjek og udskift O-ringen efter behov.
6. Sæt bundproppen på og spænd som anvist.
7. Påfyld motorolie og sæt målepinden på plads.
8. Varm motoren i tomgang i flere minutter. Kontroller for olielækager under opvarmningen.

Kontrol af tændrør

Tændrøret er en vigtig del af motoren og samtidig let at kontrollere. Tændrørets tilstand er en god indikator for motorens tilstand. Hvis midterelektroden eksempelvis har en meget hvid farve, kan det være et tegn på lækage i lufttilførslen eller et problem med karburatoren. Forsøg ikke selv at komme med sådanne diagnoser - lad i stedet forhandleren efterse ATV'en. Du bør regelmæssigt fjerne og kontrollere tændrøret, da varme og aflejringer kan føre til skader. Hvis tændrøret er meget slidt, skal det udskiftes med et tændrør af samme type.

Inden tændrøret installeres, skal elektrodeafstanden måles med en søger og efter behov justeres som anvist. Ved installation af tændrøret, rengør altid pakningsoverfladen og sæt en ny pakning i. Fjern snavs og spænd iht. det anviste drejningsmoment.



Bremser

ATV'en er foran udstyret med en hydraulisk bremse med parkeringsbremse og bagerst med hydraulisk skivebremse. Bremserne er ekstremt vigtige for brugerens personlige sikkerhed og skal derfor justeres korrekt. Husk at få bremsesystemet kontrolleret af forhandleren eller en anden autoriseret tekniker.

1. Forbremse



2. Bagbremse

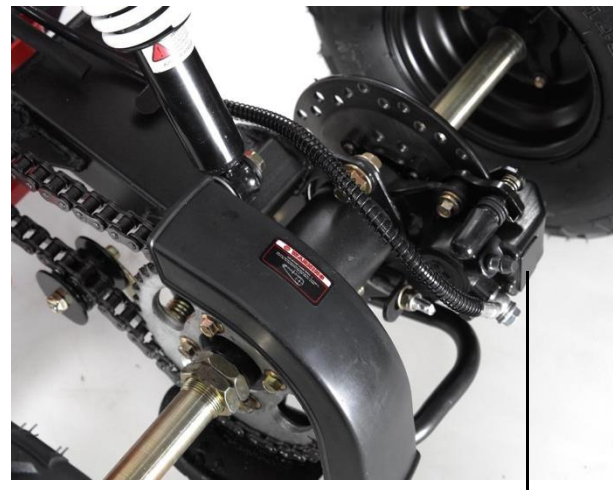

Skivebremseklodser

Bremsevæske

Bremsevæskenniveauet skal være mellem øverste og nederste markering. Kontroller bremsefriktionen for at sikre, at bremsevæskebeholderen ikke er beskadiget. Kontakt forhandleren i tilfælde af skader.

ADVARSEL

Bremsevæske kan forårsage irritation. Undgå kontakt med hud, kropsdele og øjne. I tilfælde af kontakt, skyl grundigt med vand eller søg læge.

Bremsefriktion

Slitage kan under vedligeholdelse kontrolleres visuelt. Hvis bremseklodserne er slidte, skal de udskiftes. Fjern slange og belægning, for at sikre at der ikke er bremseolieleakage.

Bremsebelægning

For bremsebelægningen gælder i første linje, at den ikke må være for slidt. Når bremsebelægningen er slidt mere end det tilladte, skal den udskiftes.

Drivkæde

Drivkædens holdbarhed afhænger af korrekt smøring og justering.



Manglende vedligeholdelse kan forårsage tidlig slitage eller skader på drivkæden og tandhjulene.

Drivkæden skal kontrolleres og smøres under eftersyn inden kørsel.

Eftersyn:

1. Stands motoren, stil ATV'en på et jævnt underlag og sæt den i frigear.
2. Kontroller kædens slæk i den nederste del af drivkæden midt imellem tandhjulene.
3. Kør ATV'en frem og stands igen. Kontroller drivkædens slæk. Gentag dette flere gange. Drivkædens slæk bør være den samme overalt. Hvis kun bestemte dele af drivkæden er

slækkede, er nogle af leddene bøjede eller stramme - som kan afhjælpes med smøring.

4. Kontroller tandhjulenes tænder for slitage og skader. Udskift efter behov.
5. Hvis drivkæden eller tandhjulene er meget slidte eller beskadigede, skal de udskiftes. Brug aldrig en ny kæde sammen med slidte tandhjul; kæden vil derved blive hurtigere slidt.

Justering:

Kædeslækket skal kontrolleres og justeres efter behov for hver 1000 km. Det kan være nødvendigt at justere kæden oftere, hvis ATV'en ofte bruges ved høje hastigheder eller under forhold med regelmæssigt skiftende acceleration.

Følg procedure nedenfor til justering af drivkæden:

1. Stil ATV'en på en jævn overflade i frigear og tændingen slukket.
2. Løsn gaffelmøtrikken.

Justeringsskrue



3. Løsn låsemøtrikkerne på drivkædens justering.
4. Drej begge justeringsskruer på samme tid og sæt igen gaffelmøtrikken på. Kædeslækket bør være mellem 10 - 20 mm.
5. Kontroller kædeslækket.

Smøring:

Brug motorolie eller kommerciel fremstillet drivkædeolie. Mæt de enkelte kædeled således, at smøremidlet trænger ind imellem ledplader, stifter, bøsninger og ruller.

Fjernelse og rengøring:

Når drivkæden bliver snavset, skal den fjernes og rengøres, inden den til sidst bliver smurt.

1. Med motoren slukket, rengør drivkæden med et opløsningsmiddel med højt flammepunkt og lad den tørre. Kontroller drivkæden for slitage og skader. Udskift kæder med beskadigede ruller, løse led eller hvis kæden virker nedslidt.
2. Kontroller tandhjulenes tænder for slitage og skader. Udskift efter behov. Brug aldrig en ny kæde sammen med slidte tandhjul. Både kæde og tandhjul skal være i god tilstand, da delene ellers bliver hurtigt slidt.
3. Smør drivkæden.

Justering af gasspjæld

Gasspjældet kan justeres ved hjælp af justeringsskruen på gaskablet.

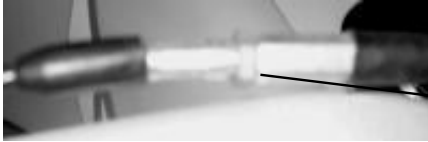

Justeringskrue

Anbefalet olie: 15W/40QE

Forsigtig:

Luftfiltret skal være intakt, da motoren ellers optager støv og snavs, hvilket kan påvirke motorens levetid.

Undgå at der trænger vand ind i filtret under vask af køretøjet. Filtret må aldrig rengøres med benzin eller andre midler med lav antændelsestemperatur.

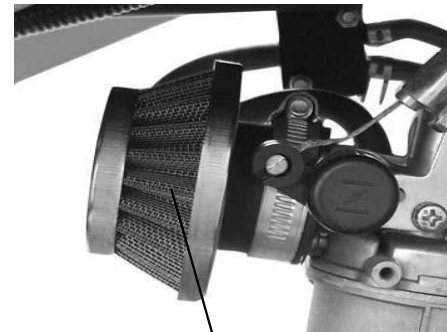

Luftfilter

Kontrol og rengøring af luftfilter

Fjern luftfiltret og kontroller om det er snavset.

Rengøring:

Vask filtret i ren vaskeolie og aftør med en tør klud.

Sæt det i blød i ren maskinolie, vrid det tørt og sæt det på plads.

Vedligeholdelse af batteri:

Et dårligt vedligeholdt batteri, vil have en kort levetid.

1. Hvis køretøjet ikke skal bruges i en måned eller længere tid, anbefales det at fjerne batteriet og opbevare det køligt og mørkt. Batteriet skal oplades helt inden det igen tages i brug.
2. Hvis batteriet skal opbevares i længere tid end beskrevet ovenfor, bør det kontrolleres mindst en gang om måneden og oplades, hvis batterispændingen er for lav.
3. Kontroller altid, at forbindelserne sidder korrekt når batteriet installeres i køretøjet.

Fejlfinding

Hvis motoren ikke starter, bedes du kontrollere følgende for at finde årsagen.

Tjek brændstofssystemet

1. Tjek at er tilstrækkeligt brændstof i tanken og at brændstofhanen er indstillet på "ON".
2. Træk brændstofslangen af karburatoren for at sikre, at der flyder brændstof fra brændstofhanen ind i karburatoren.
3. Sæt igen brændstofslangen på karburatoren, lad brændstofhanen være indstillet på "ON" og åbn bundskruen for at se, om brændstoffet langsomt løber ud af slangen.

Lad ikke brændstof løbe ud i det fri - det skal altid opsamles i en beholder. Undgå at sprøjte benzin på den varme motor og/eller udstødningsrøret, hold benzin fjernt fra åben ild eller andre varmekilder under kontrollen.

Tjek tændingssystemet

1. Fjern tændrøret og sæt det igen på plads.
2. Indstil startknappen på "ON", juster tændrøret på motoren i en afstand på 3-5 mm og start motoren. Hvis tændingssystemet fungerer normalt, bør der kunne ses en blå gnist; hvis der ikke ses nogen gnist, skal tændingssystemet repareres. Kontakt forhandleren. Lad ikke tændrøret være for tæt på tændrørssædet eller cylinderhovedets åbning, da brændstofdampen i cylinderen kan antænde og forårsage brand.

Fejlfinding motor

1. Tjek brændstoftankens forsyningsystem.
2. Tjek tændingssystemets tændingsmekanisme for korrekt indstilling.
3. Tjek motorens tomgangshastighed.

Udskiftning af sikring

1. Sikringen er placeret under sædet.
2. Hvis sikringen springer, sluk for køretøjet og isæt en ny sikring med den korrekte styrke. Tænd derefter køretøjet. Hvis sikringen springer igen, kontakt forhandleren.

RENGØRING OG OPBEVARING

Rengøring

Regelmæssig, grundig rengøring af køretøjet lader det ikke blot se flot ud, men forbedrer også køretøjets ydeevne og forlænger holdbarheden af mange dele.

1. Inden rengøring af maskinen
 - a. Bloker udstødningsrørets ende for at forhindre vand i at trænge ind. Brug evt. en plastikpose og en solid elastik.
 - b. Kontroller, at tændrøret og alle dæksler er korrekt installeret.

2. Hvis motorkassen er meget fedtet, påfør affedtningsmiddel med en malerpensel. Undgå at der kommer affedtningsmiddel på hjulakslerne.

3. Fjern snavs og affedtningsmidlet med en haveslange - uden at bruge for meget tryk.

4. Når den værste snavs er skyllet af, vask alle overflader med varmt vand og et mildt rengøringsmiddel. Brug en gammel tandbørste eller flaskerenser til rengøring af svært tilgængelige steder.

5. Skyl omgående køretøjet med rent vand og aftør alle overflader med et vaskeskind, rent håndklæde eller en klud.

6. Rengør sædet med vinylrens for at gøre overfladen smidig og blank.

7. Alle lakerede og forkromede dele kan behandles med bilvoks. Undgå kombinationsrens-voksmidler, da mange af disse indeholder slibemidler, som kan beskadige lakken eller køretøjets finish. Efter rengøring, start motoren og lad den køre i tomgang i flere minutter.

Opbevaring

Længerevarende opbevaring (60 dage eller længere) af køretøjet kræver beskyttende foranstaltninger, så køretøjet ikke bliver nedbrudt. Trin til forberedelser til opbevaring efter rengøring af køretøjet:

1. Fyld brændstoftanken med frisk benzin.
2. Fjern tændrøret, hæld ca. 1 spiseske SAE 10W30 el. 20W40 motorolie i tændrørshullet og sæt tændrøret på plads.

Jord tændrørskablet og drej motoren flere gange, for at dække cylindervæggen med olie.

3. Smør alle styringskabler.

4. Blok stellet op, så alle hjul bliver hævet op fra jorden.

5. Sæt en plastikpose over udstødningsrøret, så der ikke trænger fugtighed ind.

6. Ved opbevaring i fugtige eller saltholdige omgivelser, skal alle metaloverflader smøres med en let oliefilm. Undgå at smøre gummidele eller sædet med olie.

7. Fjern batteriet og oplad det. Batteriet skal opbevares tørt og oplades en gang om måneden. Undgå at opbevare batteriet under meget varme eller kolde forhold (under 0°C eller over 30°C).

Ibrugtagning efter længere opbevaring

- ① Fjern afdækningen og rengør køretøjet. Udskift motorolien, hvis køretøjet har været opbevaret længere end 4 måneder.
- ② Oplad batteriet og installer det.
- ③ Tap antirustvæsken fra brændstoftanken og påfyld frisk benzin til det påkrævede niveau.
- ④ Inden kørsel, test køretøjet ved lav hastighed på et sikkert sted.

Vedligeholdelsesskema

Køretøjet skal vedligeholdes i overensstemmelse med følgende skema:

"I" betyder: Eftersyn, rengøring, justering, smøring og/eller udskiftning påkrævet.

"C" betyder: Rengøring påkrævet. "R" betyder: Udskiftning påkrævet.

"A" betyder: Justering påkrævet. "L" betyder: Smøring påkrævet.

"**" betyder: Vedligeholdelse skal foretages af et servicecenter. Kan også udføres af brugeren selv ved hjælp af instruktionerne i brugermanualen, forudsat at brugeren har kompetencerne og adgang til det nødvendige værktøj samt reservedele.

"* *" betyder: Vedligeholdelse skal af sikkerhedsmæssige årsager foretages af en tekniker på et servicecenter.

Bemærk: 1. Køretøjet skal vedligeholdes oftere, når det bruges i støvede omgivelser.

1. Når kilometertællerens aflæsning overstiger de maksimale værdier i skemaet nedenfor, skal vedligeholdelsen fortsat foretages iht. de viste intervaller.

Vedligeholdelsesdel	Hypighed	Kilometertæller (bemærk 2)				
		1000 km	4000 km	8000 km	12000 km	Bemærkning
* Brændstofsystem						
* Brændstoffilter		C	C	C	C	
* Gashåndtag						
* Choker i karburator						
Luftfilterelement		Bemærk: 1		C	C	C
Tændrør						
* Luftventil afstand						
Motorolie	Skiftes årligt	Udskiftning for hver 300 km, 600 km, 1000 km, 2000 km				
Oliefilter	Skiftes årligt				C	
* Kædespænding		A	A	A	A	
* Tomgangshastighed karburator						
Drivkæde		I, L	I, L	I, L	I, L	
Batteri	Månedligt					
Slitage bremsesko						
Bremsesystem for						
** Bremsevæskeslange	Skiftes hvert 4. år					Også for skivebremse
** Bremsevæskebeholder						
** Bremsevæske	Skiftes hvert 2. år	Udskiftning hvert 2. år				
** Bremsesystem bag						
Kobling						
* Hjulophæng						
* Skruer, møtrikker og øvrige forbindelser						
** Hjul						
** Styringsystem						

Specifikationer

KØRETØJ:

70CC

Nettovægt	75 kg
Bruttovægt	88 kg
Pakningsstørrelse	1140 x 700 x 590 mm
Frihøjde	80 mm
Sædehøjde	580 mm
Maks. belastning	65 kg
For-/bagbremse	For - tromlebremse/bag - skivebremse
Fordæk	145/70-6
Bagdæk	145/70-6
Brændstoftank	2,2 L
MAKS. hastighed	40 km/h
Batteritype	12 v - 5 A.h

MOTOR:

Motortype	1-cylinder, 4-takt, luftkøling
	70CC
Cylinderkapacitet	71,8 ml
Boring x Slaglængde	47 x 41,4 mm
Kompressionsforhold	8.8:1
Maks. drejningsmoment	4,5/ (5000 ± 5 %) N.m r/ min
Maks.kraft	3,1/ (8000 ± 5 %) kw/ r /min
Tomgangshastighed	1500 ± 100 r/ min
Tændingstype	Elektronisk tænding (CDI)
Koblingstype	Fuldautomatisk våd multi-disc
Startsystem	Elektrisk
Karburator	PZ19

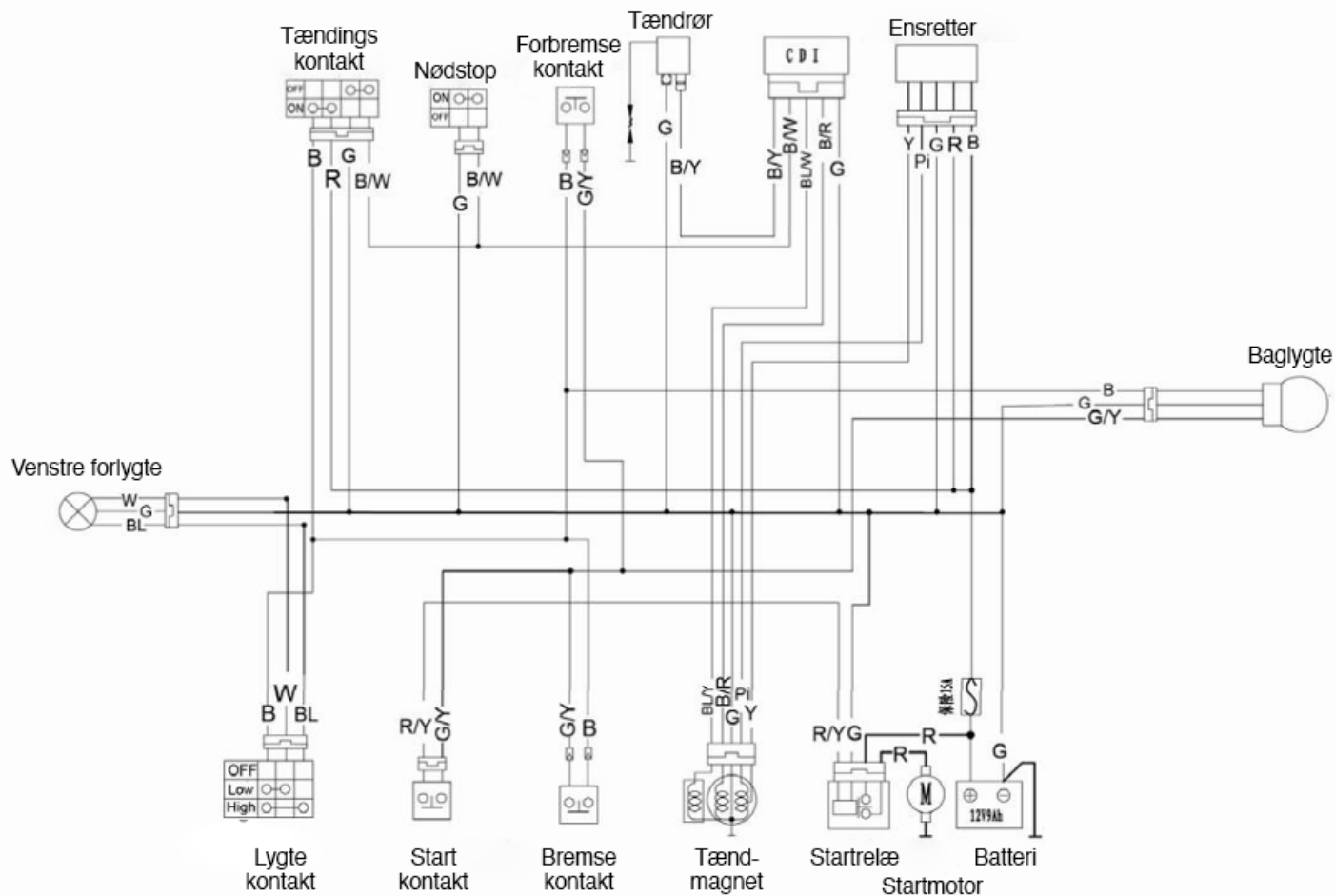

EC DECLARATION OF CONFORMITY

CE

MANUFACTURE,

NAME: ZHEJIANG APOLLO SPORTS TECHNOLOGY CO., LTD.
ADDRESS: NO. 12-14, JINHENG 2ND ROAD, JINYAN MOUNTAIN INDUSTRIAL ZONE,
WUYI COUNTY, JINHUA CITY, ZHEJIANG PROVINCE, CHINA

THE TECHNICAL DOCUMENTATION WAS COMPILED BY:

NAME: ZHEJIANG APOLLO SPORTS TECHNOLOGY CO., LTD.
NO. 12-14, JINHENG 2ND ROAD, JINYAN MOUNTAIN INDUSTRIAL ZONE,
ADDRESS: WUYI COUNTY, JINHUA CITY, ZHEJIANG PROVINCE, CHINA

AUTHORIZED REPRESENTATIVE:

NAME: MIKKEL SØNDERGAARD HENRIKSEN

COMPANY IN CHARGE OF KEEPING THE TECHNICAL FILES AVAILABLE IN EUROPE:

NAME: T. HANSEN GRUPPEN A/S
ADDRESS: STENSGÅRDVEJ 1, 5500 MIDDELFART, DENMARK

HEREBY DECLARES THAT THE PRODUCT DESCRIBED BELOW:

PRODUCT NAME: 4-WHEELED ALL TERRAIN VEHICLE, G TYPE
MODEL: AGA-10, AGA-11, AGA-16

COMPLIES WITH THE PROVISIONS OF FOLLOWING EUROPEAN DIRECTIVES:

2006/42/EC MACHINERY DIRECTIVE
2014/30/EU ELECTROMAGNETIC COMPATIBILITY DIRECTIVE

COMPLIES WITH THE PROVISIONS OF THE FOLLOWING HARMONIZED STANDARDS:

8S EN 15997:2011 ALL TERRAIN VEHICLES (ATVS -QUADS) - SAFETY REQUIREMENTS AND TEST METHODS
EN55012:2007+AI:2009: VEHICLES, BOATS AND INTERNAL COMBUSTION ENGINE DRIVEN DEVICES - RADIO DISTURBANCE CHARACTERISTICS - LIMITS AND METHODS OF MEASUREMENT FOR THE PROTECTION OF RECEIVERS EXCEPT THOSE INSTALLED IN THE VEHICLE/BOAT OR DEVICE ITSELF OR IN ADJACENT VEHICLES/BOATS OR DEVICES

DONE AT (PLACE): WUYI CITY, ZHEJIANG PROVINCE, CHINA

ZHEJIANG APOLLO SPORTS TECHNOLOGY CO., LTD.

NAME OF SIGNATORY

YING ER

SIGNATURE:

Ying Er

DATE:

2022-03

QUALIFICATION:

GENERAL MANAGER