

|||||

Paddle board

Model SB305S: SUP ^ Sport 305 cm

Model SB350R: SUP ^ Racing 350 cm

|||||

OUTTREK
S P O R T

Brugervejledning
Oppustelig Stand up Paddle Board
Godkendelse EN ISO 25649-1:2017



ADVARSEL

Både for din egen og for dit udstyrs sikkerhed, bør du tage nedenstående forholdsregler. Følges disse forholdsregler advarsler ikke, kan det resultere i ødelæggelse af udstyret, eller alvorlige personskader og død.

Generel information om padling

Denne vejledning er lavet for at hjælpe dig til at bruge dit oppumpelige paddle board (i det efterfølgende kaldt SUP) med sikkerhed og glæde. Den indeholder detaljer om SUP'en, det medleverede udstyr og dets brug. Læs informationerne omhyggeligt og gør dig bekendt med SUP'en før du bruger den.

SIKKERHED

Der er risiko for alvorlige skader eller at drukne. Padlesport kan være farlig og fysisk krævende. Brugeren skal anerkende, forstå og tage ansvar for de risici, der er forbundne med padlesport. Vær opmærksom på de følgende advarselslabels og sikkerhedsstandarder hver gang du bruger dette produkt.

ADVARSELSTABELS



OBLIGATORISK INSTRUKTION

- Brug personlig flydevest eller -dragt
- Læs instruktionerne først
- Pump alle luftkamre op
- Antal brugere
- Max. last kap. SB305S 100 / SB350R 130 kg
- Sikker afstand til kyst 150 m



DETTE ER FORBUDT

- Brug i uroligt vand / vand med understrøm
- Brug i brydende bølger
- Brug i fralandsstrøm
- Brug i fralandsvind
- Må ej benyttes af børn under 14 år



OBS! / FARE / ADVARSEL

- Kontroller om boardet har et passende tryk.
- Ingen beskyttelse mod drukning



OBLIGATORISK

- Må kun benyttes af personer som kan svømme
- Hold altid opsyn med børn i vandet

Model nr. SB305S / SB350R
DWF SPORTS
No. 153 Liaoning Road, Qingdao China

PRODUKT / SERIENUMMER

- Produkt nr.
- Producentens information

SPECIFIKATIONER

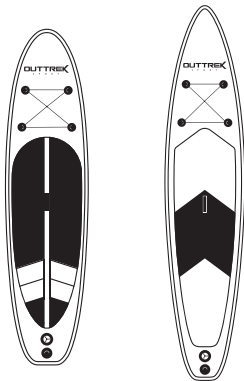

MODEL

SB305S

SB350R

STØRRELSE

L: 305 cm
B: 76 cm
H: 15 cm

L: 350 cm
B: 76 cm
H: 15 cm

FINNE

1 stk. aftagelig

1 stk. aftagelig

MAKS BRUGERVÆGT

100 KG

130 KG

ANBEFALET LUFTRYK

Min. 12 psi / 0,83 bar
Max. 15 psi / 1,034 bar

GODKENDELSE

EN ISO 25649-1:2017

TILBEHØR

Bæretaske

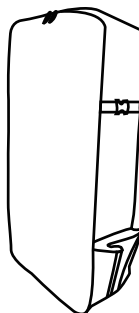

Højtrykspumpe

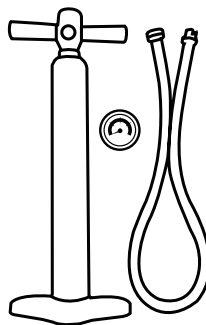

Reparationsset

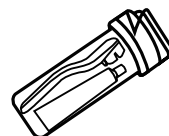

Paddel

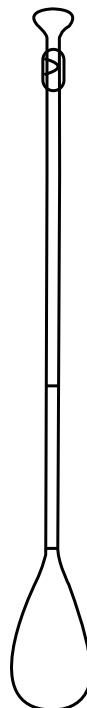

Skyd-ind finne

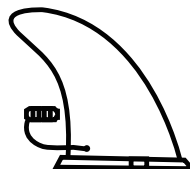

Sikkerhedslinje
til håndled

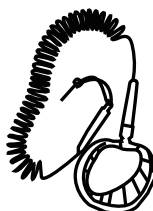

MODEL SB305S

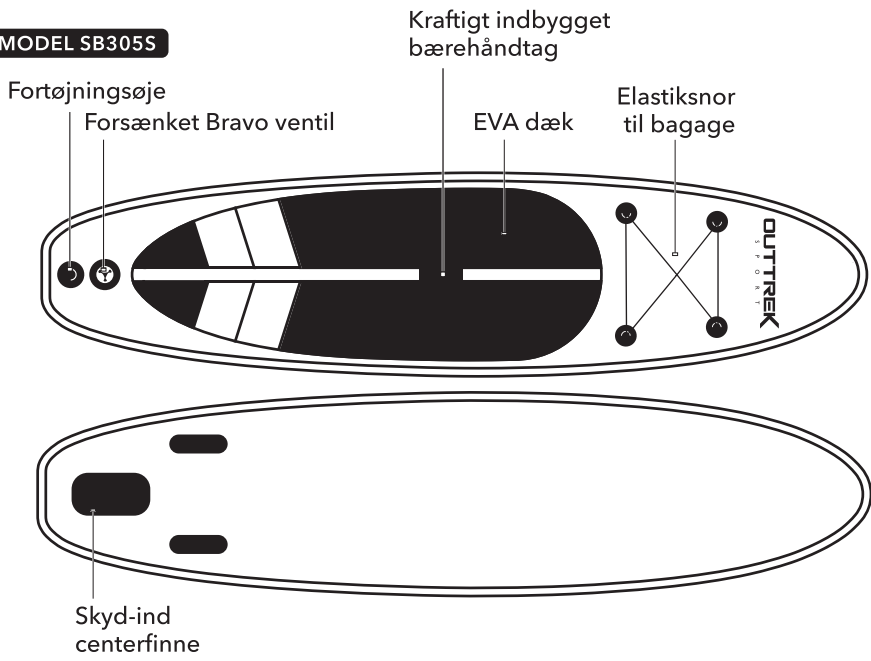

MODEL SB350R

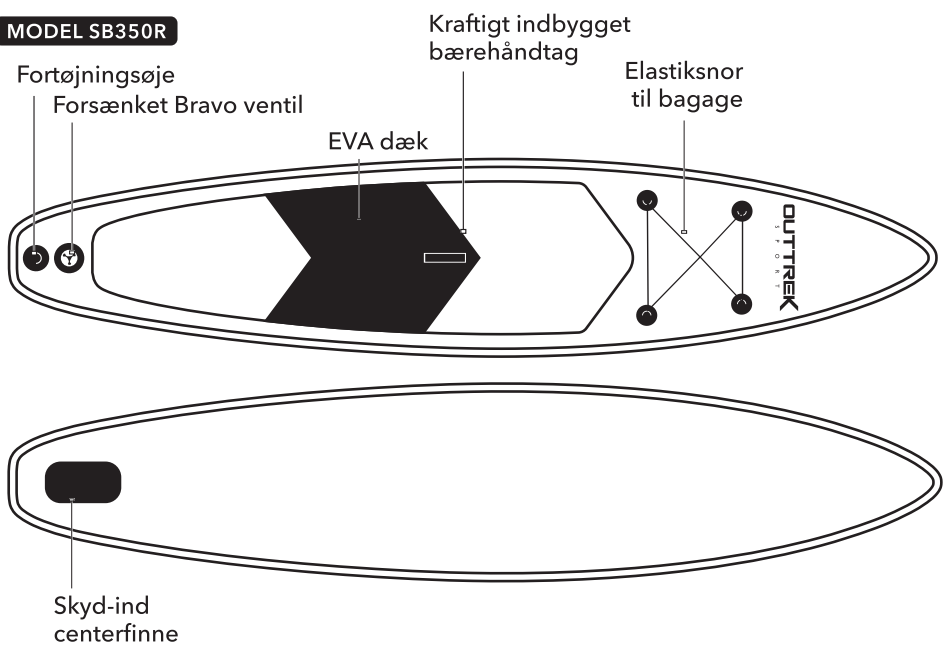

Faktisk konfiguration kan variere på forskellige modeller

INSTRUKTIONER FOR SAMLING OG ADSKILLELSE

A

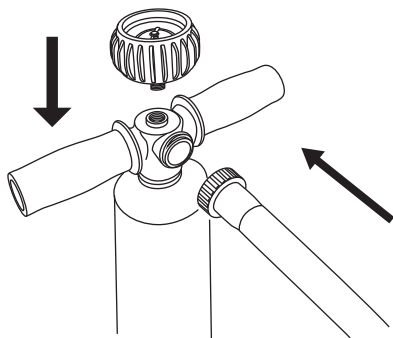

Pumpe setup og oppumpning

1. Tilslut trykmålerhuset til pumpens T-håndtag.
2. Tilslut pumpe slangen til trykmålerens hus. Tilspænd.

B

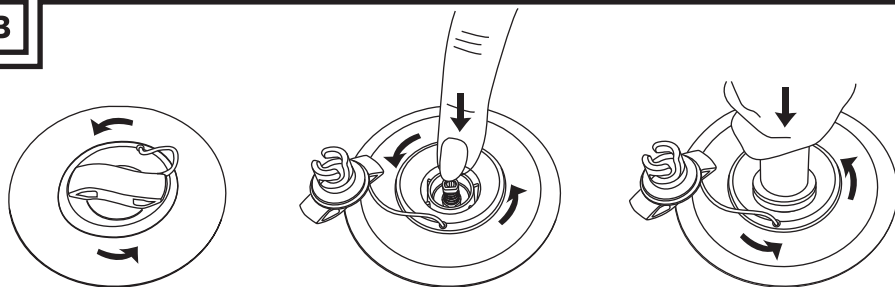

1. Løsn ventildækslet ved at dreje mod uret. Kontroller at ventilen er fri for rester, sand og snavs før det tages af.
2. Tryk ventilknappen ind og ventilen er hermed åben.
3. Sæt pumpe slangen i og drej den 45 grader med uret i låseposition. Pump op indtil det ønskede tryk.

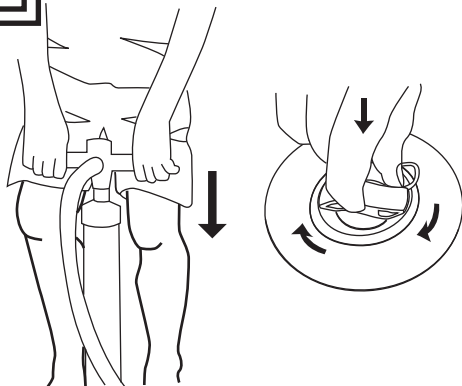

12 PSI / 0,83 bar er minimum tryk for oppustelige boards, og 15 PSI / 1,03 bar er maksimum. Overoppumpning begrænser reklamationsretten.

C

1. Pump hurtigt op med mindre anstrengelse

- Brug pumpens fulde længde og hold armene adskilt.
- Bøj i knæene og brug kropsvægten.

2. Efter pumpning trykkes ventilen tilbage i lukket position og ventildækslet skrues igen på i urets retning.

FORHOLDSREGLER OG TIPS

- Der kan bruges en elektrisk pumpe til at pumpe boardet op til 80-90%, det resterende tryk skal pumpes med håndpumpen for at undgå overpumpning.
- Brug ikke en luftkompressor, det vil begrænse reklamationsretten.
- Før længere ture bør boardet være pumpet op og trykprøvet i minimum 24 timer.

D

Installation af skyd-ind finnen

Når boardet er pumpet op, skydes den store finne ind i holderen og låsepinden sættes i.

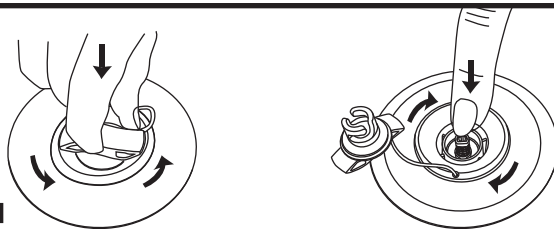
E**Tag luften ud**

Luften tages ud af boardet således:

1. Fjern ventildækslet ved at dreje det mod uret. Kontroller at ventilen er fri for rester, snavs og sand.
2. Tryk ventilknappen ind.

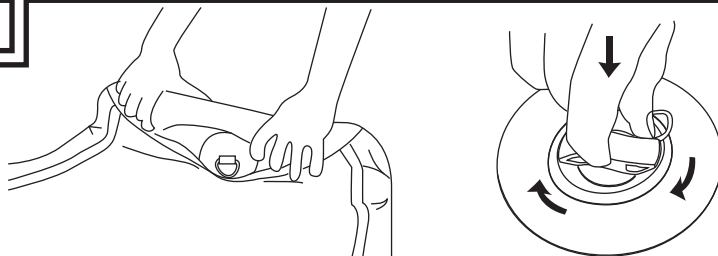
F

1. Rul boardet sammen fra forende til bagende og tryk al luften ud mens der rulles.
2. Tryk al luft ud af boardet og sæt ventildækslet på igen og spænd det med uret for at låse det på plads.

REPARATION AF EN FLÆNGE ELLER ET HUL I BOARDET

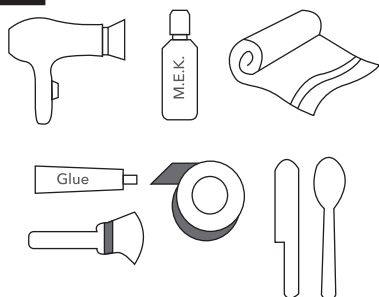
G**Krævede materialer**

- Lim
- Acetone eller methyl ethyl ketone (MEK)
- Hårtørrer
- Børste
- Tape
- Spatel eller ske
- Håndklæde

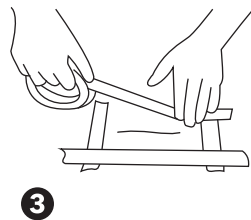
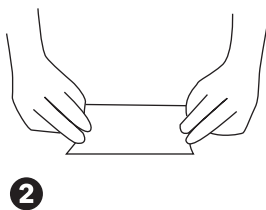

1. Rengør området omkring hullet/flængen med acetone eller MEK.
2. tegn omridset af lappen med en blyant (brug ikke blæk). Klip lappen ud så den dækker hullet/flængen og overlapper med ca. 2,5 cm til alle sider.
3. Sæt tape på yderkanterne af lappeområdet, så limen ikke spredes ud over lappedstedet.

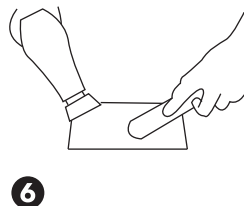
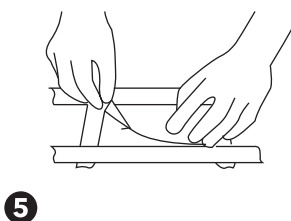
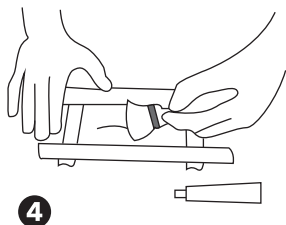

4. Kom lim på både boardet og på lappen med en børste. Kontroller at limen er spredt helt og jævnt ud over både boardet og lappen. Lad limen tørre i 5 minutter.
5. Læg lappen på startende i den ene side og gnid den mod den anden side. Pas på at der ikke er luftbobler under lappen.
6. Brug en hårtørrer til forsigtigt at opvarme området så der sikres en god vedhæftning mellem board og lap. Brug en metalspatel eller en ske til forsigtigt at presse og for at fjerne eventuelle luftbobler.

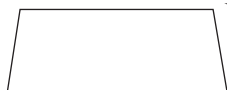

Lad limen tørre og hærde på boardet uden luft i 24 timer før det bruges igen.

RENGØRING AF PAKNING I LUFTVENTILEN

H

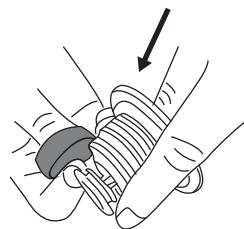
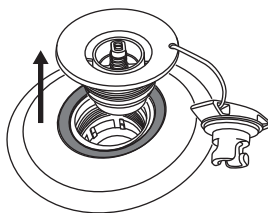
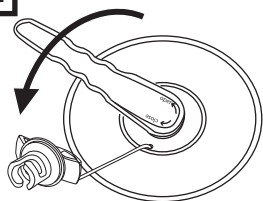

Luftlækage indvendigt i ventilen

- A. Adskil ventilen. Læg mærke til ventilens position.
- B. Adskil gummipakningen og ventilen og rengør begge dele.
- C. Saml ventilen igen.
- D. Tag luften ud af SUP'en indtil den er flad.
- E. Stram ventilen yderligere og pump op indtil det anbefalede tryk.

OFTE STILLEDE SPØRGSMÅL

Sp.: Hvor meget luft skal der pumpes i og hvor lang tid tager det?

Sv.: Det anbefalede tryk er 12-15 PSI /0,8-1,0 bar, højere tryk kan ødelægge boardet. Afhængigt af størrelsen på dit board tager det 5-8 minutter.

Sp.: Når pumpen tages af boardet løber der luft ud af ventilen. Hvordan stoppes det?

Sv.: Der kommer luft fra ventilen fordi den står i udpumpningsposition. Tryk på pinden indtil den går i oppumpningsposition og luftudslippet stopper.

Sp.: Kan jeg efterlade boardet i solen og natten over?

Sv.: Hvis boardet er oppustet og udsættes for direkte sollys i lang tid kan det have indflydelse på levetiden og vil medføre begrænset garanti.

Sp.: Hvordan skal boardet rengøres og opbevares?

Sv.: Det anbefales at rengøre med vand og en mild sæbe. Kraftige rengøringsmidler og opløsningsmidler kan ødelægge boardet. Rengør og tør boardet, tag finnen af, rul det sammen og kom det i tasken.

Sp.: Kan jeg selv reparere boardet hvis det punkterer?

Sv.: Ja, du kan bruge listen over nødvendige materialer i brugervejledningen sammen med det medleverede reparationsset.

REKLAMATIONSRET

Der ydes 2 års reklamationsret på produktet.



ADVARSEL

DETTE PRODUKT ER DESIGNET EFTER STANDARDER TIL EN SPECIFIK BRUG. ENHVER MODIFIKATION ELLER ÆNDRING TIL ANDEN BRUG END ANGIVET AF PRODUCENTEN KAN RESULTERE I ALVORLIG RISIKO FOR BRUGEREN, OG REKLAMATIONSRETEN VIL BORTFALDE.