



**RVF**  
*RACING*

***USER MANUAL***

## Viktig information om användning av laddningsapparater

### VARNING

- Tillåt endast barn över 8 år att använda laddningsapparaten till denna elektriska löpcykel. Ge alltid noggrann och tillräcklig instruktion om användning av laddningsapparaten, så att barnet kan använda den på ett säkert och ansvarsfullt sätt, och förklara att laddningsapparaten inte är en leksak som kan användas till lek.
- Instruera barnet att den medföljande laddningsapparaten inte ska användas till icke-uppladdningsbara batterier, eftersom detta kan leda till brandfara eller explosion.
- Inspektera regelbundet laddningsapparaten för synliga skador och fel. Kontrollera särskilt kontakter och ledningar för bristningar eller andra tecken på skador, såsom korrosion i kontakter. Avbryt omedelbart användningen av laddningsapparaten om skador eller andra fel upptäcks enligt beskrivningen.
- Rengöring eller annan användarunderhåll får inte utföras av barn utan tillsyn.

1, Försiktighetsåtgärder	2
2, Fordonsstruktur	3
3, Cykelmontering	4 - 5
4, Hur man använder	6 - 12
5, Dagligt underhåll	13 - 19



1. Obs: Produktbilderna är endast avsedda som illustration. Dessa bilder kanske inte återspeglar den exakta utseendet på den faktiska produkten.

Specifikationerna kan komma att ändras. Innan användning av cykeln, läs bruksanvisningen noggrant och kontrollera att delarna är i gott skick, för att säkerställa att barn och körning är säker. Om det uppstår något problem, vänligen kontakta återförsäljaren omedelbart.

2. Användning av cykeln av barn måste ske under uppsikt av föräldrar eller vuxna.

3. Cykeln bör parkeras på en torr och ventilerad plats. Skölj inte cykeln med vatten. Vi rekommenderar att du torkar av den med en trasa.

4. Följ lokala lagar och förordningar; sänk farten och öka bromssträckan vid regn/snöväder eller halt väglag för att garantera säkerheten.

5. Personer som saknar fackmannamässig kompetens får inte demontera eller byta ut delar.

6. Användning av cykeln för stuntkörning bör inte ske.

7. Kontrollera att alla skruvar är åtdragna innan körning.

8. Om batteriet är laddat men cykeln inte kan köras, stäng av strömmen och kontakta din återförsäljare för att säkerställa att inga elektriska komponenter har skadats.

9. Stäng av strömmen när du kliver av cykeln eller om du skjuter den, så att du inte oavsiktligt trycker på gasreglaget med strömmen på.

10. Använd aldrig cykeln om motor- och kedjeskydd inte är monterat.

Låt inte händer, fötter, kropp, kläder eller andra liknande föremål komma i kontakt med roterande eller rörliga delar.

11. Ladda endast cykeln med originalladdaren, vid användning av en felaktig laddare kan batteriet skadas.

1. Framhjul
2. Däck
3. Framgaffel
4. Styrstam
5. Ram
6. Sadel
7. Sätesselpe
8. Bakhjul
9. Bakdäck
10. Kedjusterare
11. Kedjeskydd
12. Motorhölje
13. Kontroll
14. Batteri
15. Klämma för sadelstolpe
16. Gasreglage
17. Styre
18. Vänster bromshandtag
19. Vänster handtag
20. Bromsvajer
21. Bakre broms

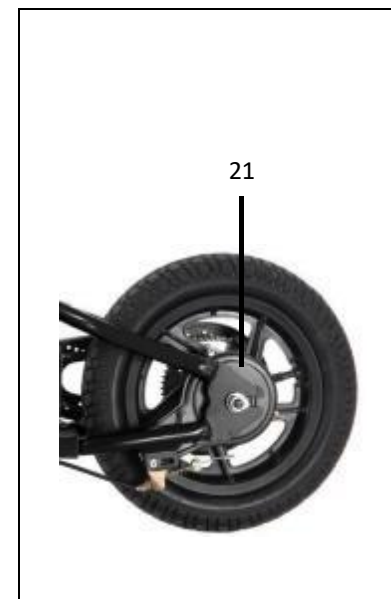
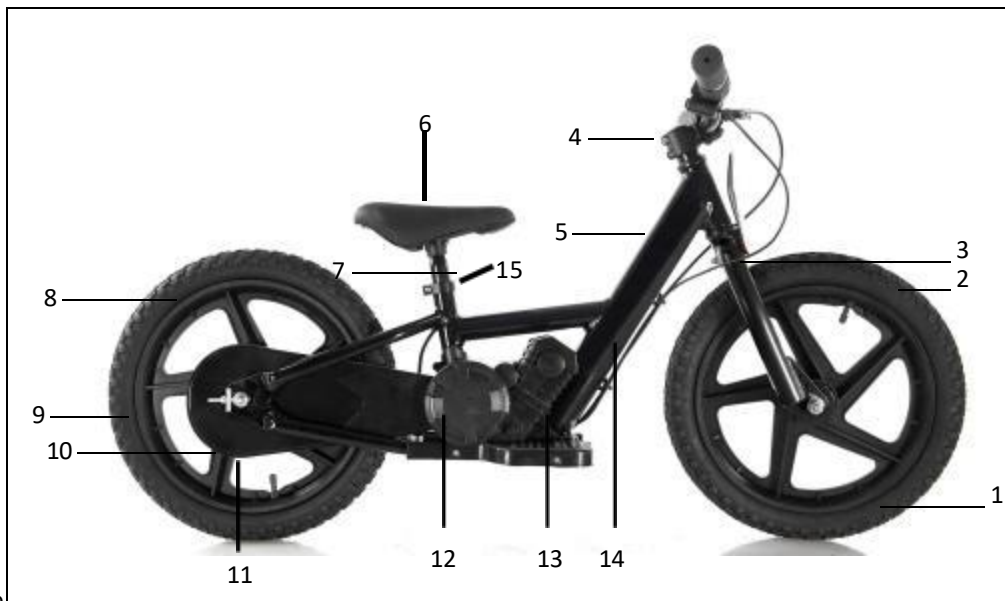

DNA 12/16

1. Ta ut cykeln ur kartongen, ta bort plasten och fäst styret ordentligt på styrstammen med en sexkantsnyckel.

2. Monteringskrav:

2.1 Styret måste vara symmetriskt

2.2 Korrigera den horisontella vinkeln, bromsnivån är ca 45° horisontellt

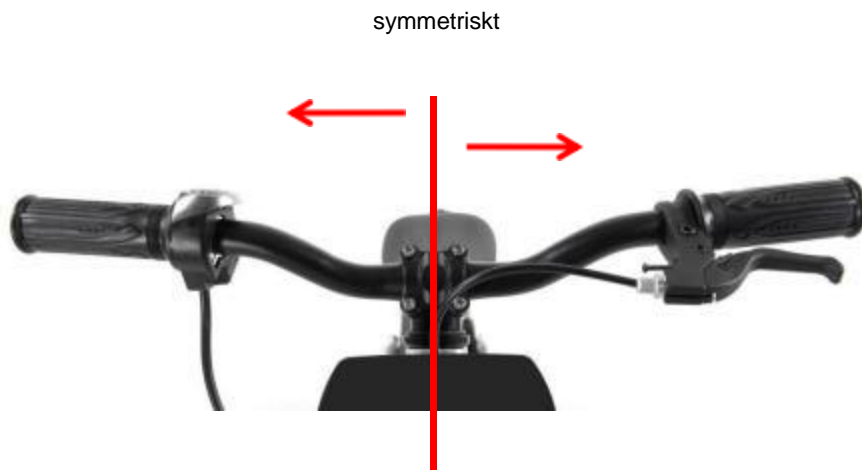

DNA 12/16

1. Ta bort plasten och fixera sedan framhjulet med framgaffeln med rätt verktyg.



Uppmärksam  
het:

1.1 När framhjulet är fixerat, var uppmärksam på att mellanrummet på två sidor av hjulet ska vara symmetriskt, det får inte lutas.

1. Använd personlig skyddsutrustning, som hjälm, skyddsglasögon, gympaskor, handskar, armbågsskydd, knäskydd m.m.
2. Anvisningar för gasreglage/display



- 2.2. Tryck på strömbrytaren, batteriets indikatorlampa tänds;  
Tryck på strömbrytaren, batteriets indikatorlampa släcks;
  - 2.3. Använd handen för att vrida gasreglaget för att styra effekten
3. Av säkerhetsskäl finns det en 5 sekunders långsam startfunktion efter att strömbrytaren har slagits på.



4. Montera/avmontera batteriet:

4.1 Stäng först av strömmen. Öppna det dammtäta locket på batteriet och öppna låset genom att vrida om nyckeln.

4.2 Håll i båda sidorna av batteriet och dra ut det från ramen.



4.1



4.2

4.3 Skjut in batteriet i ramen längs spåret, var uppmärksam på batteriets riktning.

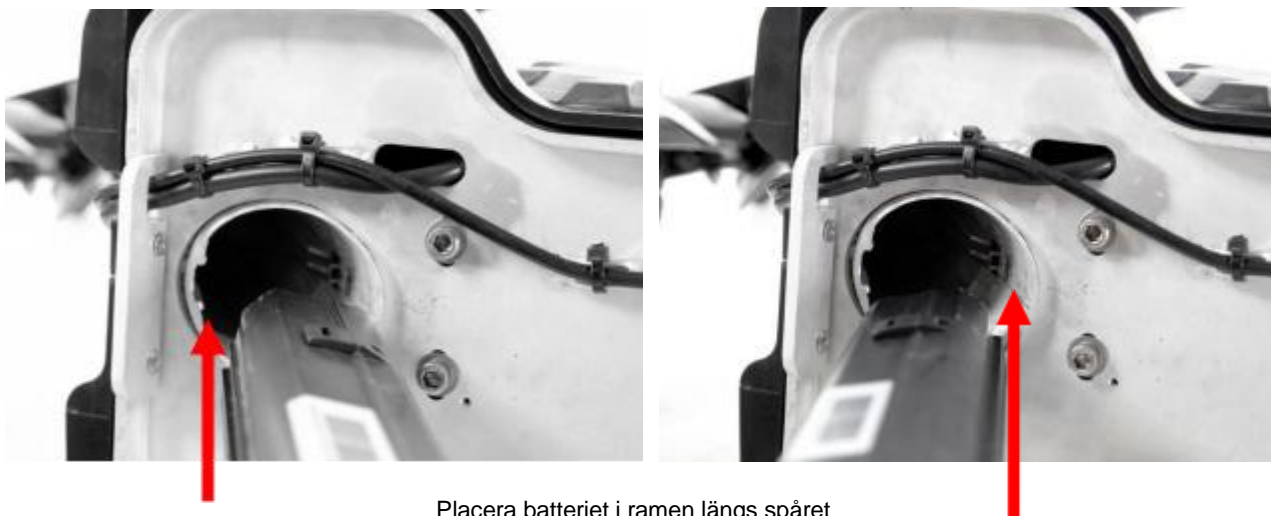

Placera batteriet i ramen längs spåret

4.4 Lås batteriet med nyckeln och stäng det dammtäta gummlocket.



5. Instruktioner för omvandling av hastighet:

För att skydda barn och förhindra att körhastigheten blir för hög visar figuren nedan hastighetsbegränsningen för styrenhetens instickskoppling. Funktionen för hastighetsbegränsning kan aktiveras/inaktiveras genom att trycka på knappen som visas på bilden:

Läge 1: Hastighetsbegränsningen är inaktiverad, cykelhastigheten har ingen hastighetsbegränsning (hastigheten för DNA12 är 15KM/H, hastigheten för DNA16 är 19KM/H).

Läge 2: Hastighetsbegränsningen är aktiverad, hastigheten för DNA12 är 7,5KM/H, hastigheten för DNA16 är 10KM/H).

5.1 Stäng av strömmen och luta cykeln mot marken. Stäng av hastighetsbegränsaren. Cykeln har ingen hastighetsbegränsning.

5.2 Slå på strömmen, vrid gasreglaget och kontrollera bakhjulets hastighet, kontrollera om hastigheten har ändrats.



6. Startprocess: sitt, skjut, vrid gasreglaget, bromsa, öva (bär personlig skyddsutrustning utomhus eller på en säker plats under överinseende av en vuxen)

***Övning utan ström:***

- 6.1. Stäng av strömmen.
- 6.2. Justera sadelpositionen efter förarens längd.
- 6.3. Använd fötterna på marken för att öva inläring och balans.
- 6.4. Öva på att svänga.
- 6.5. Använd bromsarna för att stanna säkert med bibehållen balans.

***Elektriskt läge:***

- 6.6. Slå på strömbrytaren.
- 6.7. Återställ displayen till normal.
- 6.8. Placera fötterna på marken, låt föraren sakta röra sig framåt och öva på att vrida handtaget och långsamt accelerera.
- 6.9. Låt föraren öva på att öppna och stänga gasreglaget och kontrollera bromsen på ett säkert sätt för att stanna.
- 6.10. När föraren är skicklig på att kontrollera gas- och bromsfunktionerna, placera fötterna på fotstödet.
- 6.11. Håll ett säkert avstånd mellan föraren och hindren. Var uppmärksam på att kontrollera hastigheten.
- 6.12. Stäng av strömmen innan du kliver av.

7. Du kan lägga till stödhjul för att påskynda inläringen.

1. Kedjespänning: justera jackskruven för att justera kedjan



2. Om hjulet vinglar efter en tids körning, dra åt låsmuttern om det finns något glapp eller vingel i hjulet



3. Justering av bromsens prestanda: Finjustera bromsen genom att dra åt eller lossa justeringsmuttern.  
Eller finjustera justeringsmuttern på bromshandtaget.



finjustera justeringsmuttern



finjustera justeringsmuttern



4. Justering av bromsprestanda: Finjustera bromsen genom att dra åt eller lossa justeringsmuttern.  
Eller finjustera justeringsmuttern på bromshandtaget.



finjustera justeringsmuttern



finjustera justeringsmuttern

5. Laddning av batteri: öppna det vattentäta locket på laddningsporten, anslut laddarens DC-kontakt till laddningsporten och anslut kontakten till strömförsörjningen. (rött ljus betyder att cykeln laddas, grönt ljus betyder att batteriet är fullt.)

6. Justering av sadelhöjd: Sadelstolpen får inte överskrida säkerhetslinjen.



1. Smörjning är en viktig del av underhållet av en elektrisk balanscykel. Framaxeln, bakaxeln, kedjehjulen och kedjan bör rengöras regelbundet och smörjas efteråt.

Underhåll	Underhållscykel	Verktyg och anmärkningar
Huvuddelar sats	Ett år	Fett
Främre och bakre axlar	Ett år	Fett
Kedja	Efter varje användning	Kedjeolja
Batteri	En månad	Ladda batteriet varje månad vid längre tids förvaring.
Däcktryck	En månad	Däcken ska pumpas med kompressorutrustning om lufttrycket är lågt

2. Ladda inte ur batteriet helt, ladda batteriet när displayen visar rött ljus, vilket kan öka batteriets livslängd.
  3. Rengör cykeln regelbundet för att garantera säker körning och för att hålla cykeln i bästa skick.
  4. Kontrollera alltid bromsarnas funktion och se till att de är bra.
- Observera: öka bromssträckan vid regniga eller snöiga dagar eller vid körning i nedförsbacke.
5. Ladda batteriet efter varje körning för att hålla det i bästa skick.
  6. Fram- och bakhjul bör regelbundet justeras med låsmuttern för att förhindra att hjulen låser sig eller vinglar.



*THIS MANUAL SHOULD BE CONSIDERED A PERMANENT PART OF THE  
KIDS BALANCE ELECTRIC BICYCLE AND SHOULD REMAIN IF IT IS RESOLD*