

DK

**SAXXX**

INSTRUKTIONS- OG SAMLEVEJLEDNING

---

# **EI-cykelmanual**

EVEREST MTB 27,5"

INDSÆT DIT KØBSBEVIS HER!

- I tilfælde af reklamation/tyveri – fremvises bon/købsbevis.  
Denne indeholder cyklens stamdata.

# INDHOLDSFORTEGNELSE

<b>1 &gt; KØB OG SERVICE</b> . . . . .	<b>6</b>
1.2 > EL-CYKELBATTERI . . . . .	7
<b>2 &gt; CYKLENS OPBYGNING</b> . . . . .	<b>8</b>
2.1 > STYRETS DELE . . . . .	9
2.2 > DISPLAY . . . . .	9
2.3 > TÆND/SLUK FOR BATTERIET . . . . .	10
<b>3 &gt; FORKLARING AF DISPLAYET</b> . . . . .	<b>11</b>
3.1 > HASTIGHEDSVISNING . . . . .	11
3.2 > TURAFSTAND (DAGENS KILOMETER)/SAMLET AFSTAND . . . . .	12
3.3 > HJÆLPENIVEAU . . . . .	12
3.4 > SPÆNDINGSVISNING . . . . .	13
<b>4 &gt; SIDDEPOSITION</b> . . . . .	<b>14</b>
4.1 > INDSTILLING AF SADELHØJDEN . . . . .	14
4.2 > JUSTER STYRETS POSITION . . . . .	15
4.3 > JUSTERING AF AFFJEDRINGSGAFLEN . . . . .	16
<b>5 &gt; DÆKTRYK</b> . . . . .	<b>16</b>
<b>6 &gt; OPLADER</b> . . . . .	<b>17</b>
6.1 > VIGTIGE SIKKERHEDSANVISNINGER FOR OPLADEREN . . . . .	17
6.2 > OPLADERENS FUNKTIONER . . . . .	18
<b>7 &gt; BATTERI</b> . . . . .	<b>19</b>
7.1 > VIGTIGE SIKKERHEDSANVISNINGER FOR BATTERIET . . . . .	19
7.2 > HÅNDTERING AF BATTERI OG OPLADER . . . . .	22
7.3 > SÅDAN FJERNES BATTERIET . . . . .	22
7.4 > SÅDAN SÆTTES BATTERIET I . . . . .	23
7.5 > OPLADNING AF BATTERIET . . . . .	24

<b>8 &gt; KØRSEL</b> . . . . .	<b>25</b>
8.1 > HJÆLPENIVEAU . . . . .	26
8.2 > SKUBBEHJÆLP . . . . .	26
8.3 > BREMSER . . . . .	27
8.4 > PARKERING AF EL-CYKLEN . . . . .	28
<b>9 &gt; SIKKERHEDSINSTRUKTIONER</b> . . . . .	<b>28</b>
<b>10 &gt; AFMONTERING AF FORHJULET TIL TRANSPORT</b> . . . . .	<b>32</b>
10.1 > TRANSPORT AF ELCYKLEN MED ET MOTORKØRETØJ . . . . .	33
10.2 > MEDTAGNING AF BAGAGE . . . . .	33
10.3 > TYVERISIKRING . . . . .	34
<b>11 &gt; VEDLIGEHOLDELSE OG PLEJE</b> . . . . .	<b>34</b>
11.1 > RENGØRING . . . . .	35
11.2 > PLEJEPRODUKTER . . . . .	35
11.3 > VINTERKØRSEL OG RUSTBESKYTTELSE . . . . .	35
11.4 > DÆKPLEJE . . . . .	36
11.5 > DÆKTRYK . . . . .	36
11.6 > GENEREL PLEJE . . . . .	37
<b>12 &gt; BORTSKAFFELSE</b> . . . . .	<b>38</b>
12.1 > OPLADER . . . . .	38
12.2 > ANDRE KOMPONENTER . . . . .	39
<b>13 &gt; TEKNISKE ÆNDRINGER, TILBEHØR OG RESERVEDELE</b>	<b>39</b>
<b>14 &gt; PEDALARME</b> . . . . .	<b>40</b>
14.1 > EFTERSPÆNDING: . . . . .	40
<b>15 &gt; KONTROL AF STYRELEJE</b> . . . . .	<b>41</b>
15.1 > EGER . . . . .	42
<b>16 &gt; SERVICE</b> . . . . .	<b>44</b>
16.1 > OPTEGNELSER OVER VEDLIGEHOLDELSE . . . . .	44
16.2 > TJEKLISTE FOR FEJL . . . . .	45
16.3 > EU-OVERENSSTEMMELSESERKLÆRING . . . . .	46
16.4 > TYPESKILT . . . . .	47
16.5 > CYKELPAS . . . . .	47

# TILLYKKE MED DIN NYE SAXXX EL-CYKEL

– Vi håber du vil få stor glæde af cyklen i mange år!

For at forlænge levetiden på din cykel og sikre korrekt samling, er det vigtigt, at gennemlæse denne manual før cyklen tages i brug. Manualen indeholder gode råd og vejledninger i forbindelse med samling, sikkerhed og generel vedligeholdelse.

Du er til enhver tid velkommen til, at kontakte personalet i en af vores mange thansen butikker, eller vores kundeservice på tlf.: 31 31 31 31, som altid sidder klar til at hjælpe dig, såfremt du måtte have spørgsmål vedr. samling eller vedligeholdelse af din el-cykel.

Hvis du sælger din el-cykel, skal du give brugsanvisningen videre til den nye ejer.

Rigtig god fornøjelse!

# 1 > KØB OG SERVICE

## 1.1 REKLAMATION/GARANTI

- thansen yder 20 års garanti mod stelbrud opstået som følge af fabrikationsfejl.
- På alle andre komponenter på cyklen, ydes der 2 års reklamationsret i henhold til lovgivningen.
- Dog undtaget sliddele såsom, bremses, dæk, kæde, tandhjul, kabler, gear m.v.

## EN REKLAMATION AFVISES SÅFREMT

- Årsagen er forkert samling, mangel på vedligeholdelse, overbelastning, hærværk eller skader opstået grundet styrt m.v.
- Et rustangreb opstår på ikke rustfrie dele, som følge af manglende vedligeholdelse. Rust på ikke rustfrie dele anses ikke som værende reklamationsberettiget.
- Vejledningen ikke er fulgt, f.eks. med hensyn til efterspænding af skruer/møtrikker.
- Reklamation sker efter reklamationsfristens udløb.
- thansen refunderer ikke udgifter til evt. besøg hos en selvvalgt cykelreparatør.

## BON/KØBSBEVIS

- Ved køb af din el-cykel har du modtaget en bon/købsbevis som skal gemmes og anvendes ved en evt. reklamation.
- Du er til enhver tid velkommen til at kontakte personalet i en af vores mange thansen butikker, eller vores kundeservice på tlf.: 31 31 31 31, som altid sidder klar til at hjælpe dig, såfremt du måtte have spørgsmål vedr. samling eller vedligeholdelse af din cykel.

## FEJL OG/ELLER MANGLER

- Cyklen bør indleveres til reparation, så snart der konstateres fejl og/eller mangler. Videre brug af cyklen bør straks ophøre, da følgeskader ikke er omfattet af reklamationsretten. Det står dig frit for, hvilken thansen butik du ønsker at indlevere cyklen til i et sådan tilfælde.
- Inden du indleverer cyklen, anbefaler vi dig at ringe til vores kundeservice på tlf.: 31 31 31 31 for nærmere aftale omkring reparationen.
- Udskiftede dele forbliver thansen's ejendom.
- Viser det sig, at der ikke kan påvises nogen fejl og/eller mangel på cyklen ud fra fejlbeskrivelsen, vil du blive faktureret for et fast gebyr på 300 kr. inkl. moms.
- Du opfordres derfor til at undersøge årsagen til fejlen eller manglen før reklamation, for at du undgår unødige omkostninger ved en reklamation, der ikke dækkes.
- Der refunderes ikke udgifter, hvis du vælger en ekstern cykelreparatør.

## 1.2 > EL-CYKELBATTERI

- Din el-cykel er udstyret med den nyeste batteriteknologi inden for el-cykelbatterier.
- Et el-cykelbatteri kræver vedligeholdelse. Du bør oplade dit el-cykelbatteri minimum en gang pr. måned, for at sikre dit batteri holdes i god stand. For at sikre fuld batterieffekt, bør batteriet lades fuldt op, inden det tages i brug. Optimal opladning sker ved +20°C.
- Du kan, hvis batteriet vedligeholdes korrekt, forvente mellem 350-400 fulde opladninger. Batteriets kapacitet aftager over tid, og det må påregnes at kapaciteten efter ca. 2 år, er aftaget med 40-50%
- Vi gør opmærksom på, at thansen kan aflæse data fra batteriet, herunder bl.a. antal opladninger og dato for de sidste 10 opladninger.

Denne manual indeholder vigtige informationer om sikkerhed, anvendelse og service. Manualen bør gennemlæses omhyggeligt inden første køretur, samt opbevares til senere brug.

## 2 > CYKLENS OPBYGNING



Stelnummeret er placeret på venstre side af krankrøret.



## 2.1 > STYRETS DELE

### VENSTRE



### HØJRE

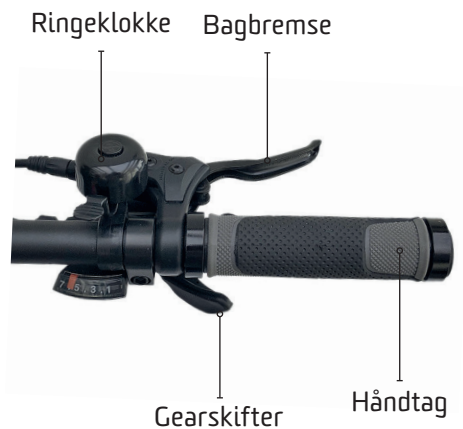

## 2.2 > DISPLAY

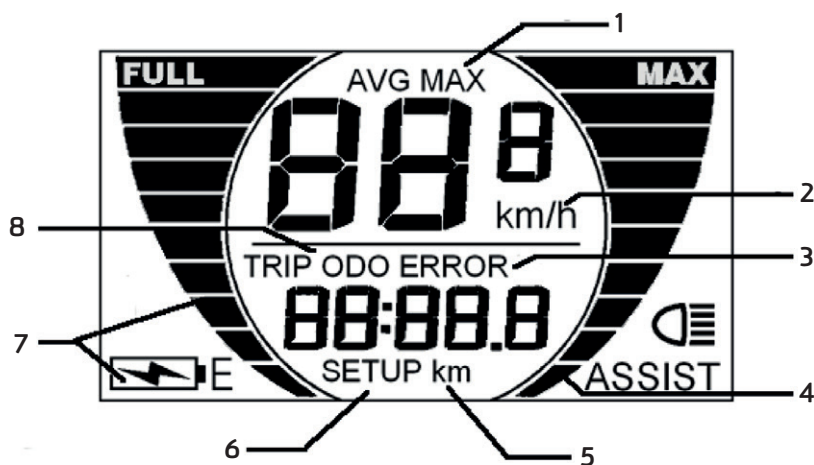

- 1 Gennemsnitshastighed (km/t)  
Maks. hastighed (km/t)
- 2 Hastighed (MPH/KM/H)
- 3 Visning af fejlkode
- 4 Støttettrin
- 5 Kørefastand (km)
- 6 OPSÆTNING
- 7 Batteriets ladetilstand
- 8 Turafstand (TRIP)  
Samlet afstand (ODO)

## 2.3 > TÆND/SLUK FOR BATTERIET



- Tænd for batteriet med kontakten (1).
  - Den aktuelle ladetilstand vises med LED'en (2) i ca. 2 sekunder.
  - Derefter forbliver LED'en tændt for at indikere driftstilstanden.
  - Et kort tryk på kontakten (1) får den aktuelle ladetilstand (2) til at blive vist igen.
  - Sluk for batteriet med kontakten (1) ved at trykke på den i 5 sekunder
- 👉 **BEMÆRK:** Batteriet slukkes automatisk efter ca. 10 timers stilstand.

## 3 > FORKLARING AF DISPLAYET



### OPSÆTNINGSKNAPPER

- 1  TILSTAND (MODE)/TÆND-SLUK-knap
- 2 **+** knap
- 3 **-** knap

 **BEMÆRK:** Først skal der tændes for batteriet.

**Tænd:** Tryk på MODE-knappen (1) i 2 sekunder for at tænde for displayet.

**Sluk:** Tryk på MODE-knappen (1) i 2 sekunder for at slukke for displayet.

Displayet slukker af sig selv efter ca. 5 minutter, hvis det ikke bruges.

 **BEMÆRK:** Når displayet er tændt, vises den aktuelle hastighed (km/t) automatisk under kørslen.

### 3.1 > HASTIGHEDSVISNING

Tryk på knapperne  og **+** samtidigt i 2 sekunder for at skifte mellem visningerne:



Hastighed (km/t)



Gennemsnitlig hastighed (km/t)



Maks. hastighed (km/t).

## 3.2 > TURAFSTAND (DAGENS KILOMETER) / SAMLET AFSTAND

**☞ BEMÆRK:** Når displayet er tændt, vises den aktuelle hastighed (km/t) automatisk under kørslen.

Tryk på knappen  for at skifte mellem turafstand (TRIP) og samlet afstand (ODO).



Visning af samlet afstand (ODO)



Visning af dagens kilometer

**☞ BEMÆRK:** Sæt TRIP til "0" ved at trykke på  og - samtidigt i ca. 2 sekunder.

## 3.3 > HJÆLPENIVEAU

### VALG AF MOTORSTØTTE

**☞ BEMÆRK:** Når displayet er tændt, starter systemet først med tilstand "0".

Tryk på knappen **+** eller **-**, og vælg det ønskede støttettrin fra 1 til 3. Rækkefølgen af støttettrinene starter ved 0 og går op til 3.

Maks. hastighed for de enkelte trin:

TRIN	KM/T
0	-
1	12
2	18
3	25

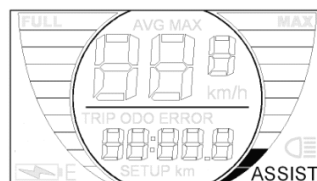

Eksempel på tilstand 1

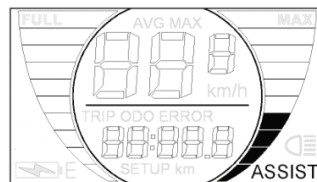

Eksempel på tilstand 2

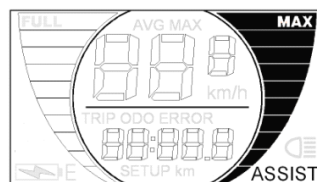

Eksempel på tilstand 3

### 3.4 > SPÆNDINGSVISNING

Spændingsindikatoren viser batteriets ladetilstand.



Batteriet er fuldt opladet



Batteriet er halvt opladet

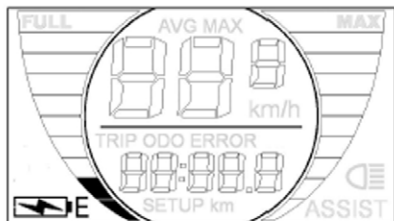

Batteriet er tomt, og symbolet "E" blinker.



Du bør straks oplade batteriet.



I sjældne tilfælde af en systemfejl, kan der vises en fejlkode i displayet. Hvis der vises en fejlkode, skal du slukke helt for systemet og batteriet og tænde det igen. Hvis fejlkoden stadig vises, skal du kontakte et

lokalt specialværksted / en autoriseret partner for at få hjælp.

KODENR.	BESKRIVELSE
21	Unormal spænding
22	Problem med drejeregreb (ikke ved el-cykelmodel)
23	Problem med motorens faser
25	Problem med bremsekontakt
30	Kommunikationsfejl

## 4 > SIDDEPOSITION

- For at kunne køre sikkert, bekvemt og uden at blive træt skal sadel- og styrhøjden indstilles til kropsstørrelsen.
- Sadelhøjden er korrekt, når foden hviler på pedalen i den laveste position, når du sidder med benet ikke helt strakt (1). Fodspidserne skal stadig kunne røre jorden.

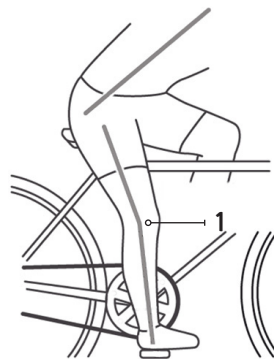

- Styrets højde er korrekt, når styrstammen (2) er på niveau med eller lidt højere end sadlens øverste kant (3).

### 4.1 > INDSTILLING AF SADELHØJDEN

**⚠ ADVARSEL:** En hurtigspænder (1), der ikke er helt lukket, kan åbne sig igen. Det gør, at sadlen kan rutsje nedad under kørslen. Det kan føre til alvorlige faldulykker. Hurtigspænderen skal være så fast spændt, at du skal bruge hele hånden for at spænde den. Først da er spændingen stærk nok.

Sørg for, at sadlen ikke er trukket højere op end markeringen (2).



- Løsn hurtigspænderen (1), bestem sadelhøjden, og stram spænderen.
- Spændekraften kan reguleres ved at justere møtrikken (3) på hurtigspænderen.
- Hurtigspænderen (1) skal kunne lukkes med et mærkbart modtryk.

#### JUSTERING AF SADLEN

- Løsn skruen (4).
- Sæt sadlen i den ønskede vandrette position, eller flyt den frem eller tilbage, og spænd skruen (4).

#### 4.2 > JUSTER STYRETS POSITION

- Løsn de 4 indvendige sekskantskruer (1) på styrklemmen med en 4 mm unbrakonøgle.
- Bestem styrets position, og spænd styret (2) fast med de indvendige sekskantskruer (1).



#### BEMÆRK:

Sørg for, at kablerne lægges uden spænding, og undgå ekstrem justering af styret opad eller nedad.

## 4.3 > JUSTERING AF AFFJEDRINGSGAFLEN

### JUSTERING AF FORGAFLENS FORSPÆNDING

**⚠ ADVARSEL:** Der må ikke foretages andre ændringer på forgaflen.

**👉 BEMÆRK:** Forgaflets reaktion kan justeres med forspændingen i forhold til vejforhold og kropsvægt. Jo mere forspænding, der er indstillet, jo mere tryk skal der påføres, før forgaflen reagerer.

Justeringsskruerne (1) bruges til at justere begge stivere.

**PLUS + = hård affjedring** (Ved at dreje med uret øges forspændingen)

**MINUS - = blød affjedring** (Ved at dreje mod uret reduceres forspændingen)



## 5 > DÆKTRYK

Dækkene kan pumpes op med cykelpumpe til trykluft.

**⚠ ADVARSEL:** Vær forsigtig, når du pumper dæk op med cykelpumper til trykluft (f.eks. på tankstationer). På grund af slangernes lille volumen når man hurtigt op på den maksimale påfyldningsmængde.

**DÆKTRYK: FOR OG BAG MIN. 2,0 BAR.**



## 6 > OPLADER

### 6.1 > VIGTIGE SIKKERHEDSANVISNINGER FOR OPLADEREN

Før du bruger opladeren, skal du læse disse sikkerhedsinstruktioner.

#### ADVARSEL

- Opladeren skal opbevares utilgængelig for børn. Oplad kun SAXXX Lithium-Ion Polymer (Li-Ion) batterier for at undgå risiko for personskade. Andre typer batterier kan eksplodere, når de oplades. Det kan føre til personskade og materielle skader.
- Brug af tilbehør eller batterier, der ikke sælges eller anbefales af os, kan resultere i brandfare, elektrisk stød eller personskade.
- Undgå for enhver pris at bruge enheden i et fugtigt eller vådt miljø.
- Undgå for enhver pris, at der kommer vand ind i enheden. Hvis der trænger væske ind: Tag straks opladeren ud af stikkontakten, og bring den til et lokalt specialværksted / en autoriseret partner for inspektion. Sørg for en plan overflade, som enheden kan stå sikkert på.
- Frakobl enheden fra elnettet, når den ikke er i brug.
- Træk ikke i kablet for at undgå beskadigelse af kablet og risiko for elektrisk stød.
- Sørg for, at netledningen er rullet op eller foldet sammen efter brug.
- Brug ikke opladeren med et beskadiget kabel eller stik. Sørg for, at den straks bliver udskiftet af en kvalificeret person.
- Brug ikke opladeren, hvis den har fået et kraftigt slag, er blevet tabt eller på anden måde er blevet beskadiget.
- Du må ikke selv adskille opladeren. Forkert samling kan resultere i elektrisk stød eller brand. For at undgå elektrisk stød skal du tage opladeren ud af stikkontakten, før du rengør den.
- Enheden må kun rengøres med en tør klud eller serviet. Brug ikke olie, vand eller opløsningsmidler.

- Et forlængerkabel bør kun bruges, hvis det er absolut nødvendigt. Brug af forlængerledninger, der ikke er i god stand, kan resultere i brand eller elektrisk stød. Hvis der skal bruges en forlængerledning, skal du sørge for:
  - At antallet af ben på stikket svarer nøjagtigt i antal, størrelse og form til opladerens.
  - At forlængerledningen er korrekt tilsluttet og i god elektrisk stand.
  - At ledningstværsnittet er stort nok til opladerens vekselstrømsdesign.
  - At forlængerledningen ikke har synlige skader.
  - Når du bruger kabeltromler, skal tromlen være helt udrullet.



## 6.2 > OPLADERENS FUNKTIONER

- Denne oplader er egnet til Li-Ion-batterier. LED'en (**lysdiode 1**) på opladeren holder dig konstant informeret om driftsstatus. Du får et hurtigt overblik over batteriets status og opladningsproces.

### FEJL

Kontrollér venligst:

- Er netkablet tilsluttet korrekt?
- Er opladerens og batteriets kontakter rene og ikke beskadigede eller bøjedede?
- Er batteriet beskadiget eller defekt?

Hvis det ikke er muligt at oplade batteriet korrekt:

- Kontrollér, om stikket er strømførende, og tilslut om nødvendigt en anden forbruger.
- Kontrollér, om der er perfekt kontakt ved stikforbindelserne.
- Hvis opladning stadig ikke er mulig, bedes du få batteriet og opladeren kontrolleret af din forhandler.

## OPLADNINGSCYKLUS OG LED-INDIKATORER FOR LITHIUM-ION-BATTERI

LED	TILSTAND
Grøn	Batteriet er endnu ikke tilsluttet
Rød	Opladning i gang / strømflow
Grøn	Opladningsprocessen er afsluttet / der flyder ingen strøm

## 7 > BATTERI

### 7.1 > VIGTIGE SIKKERHEDSANVISNINGER FOR BATTERIET

#### VIGTIGE SIKKERHEDSANVISNINGER FOR BATTERIET

Vigtige instruktioner, som du bør læse før ibrugtagning, og som vi på det kraftigste anbefaler, at du overholder:

- Batterierne i elcyklen er 50% opladet, når de er nye.
- Før første brug skal batteriet oplades i mindst 24 timer.
- Batteriet udvikler sin maksimale effekt efter ca. fem afladnings-/opladningscykluser.



#### PAS PÅ

- Batterierne i elcyklen og opladeren er tilpasset til hinanden. Oplad derfor aldrig batterierne med nogen anden oplader.
- Beskyt batteriet mod hårde stød og fugt.
- Før du tilslutter opladeren til elnettet, skal du kontrollere, at spændingen i din strømforsyning svarer til den netspænding, der er angivet på opladerens typeskilt.

- Maksimal levetid for batterierne opnås, hvis du oplader dem ved en omgivelsestemperatur mellem +10°C og maks. +30°C.
- Batterierne bliver varme ved kraftig belastning. Før du starter opladningsprocessen, skal du sørge for, at det har stuetemperatur, eller lade det køle af i ca. 30 minutter.

### ADVARSEL

- Batteriet skal opbevares utilgængeligt for børn.
- Du må aldrig selv åbne eller skille batteriet ad.
- Batteriet må ikke kortsluttes med metalgenstande.
- Må ikke nedsænkes i væsker.
- Ubrugelige batterier må under ingen omstændigheder brændes! Der er fare for eksplosion!



### RISIKO FOR KEMISKE FORBRÆNDINGER

- Brug ikke batteriet i tilfælde af lækage eller udsivning af elektrolyt.



### FØRSTEHJÆLP

Syresprøjt i øjet skal straks skylles med rent vand i et par minutter! Søg derefter lægehjælp med det samme.

Neutraliser straks syresprøjt på hud eller tøj med syreneutralisator eller sæbevand, og skyl efter med rigeligt vand.

Hvis du har drukket syre, skal du straks søge læge.



### BRANDFARE

Årsagerne til brand er mange

- Det er ikke selve produktet, der er problemet, men den forkerte måde at håndtere det på.
- Litium-ion-batterier reagerer normalt følsomt på forkert håndtering. Det er derfor vigtigt at være forsigtig, når du håndterer batteriet.
- Blandt andet kan manipulationer såsom u hensigtsmæssige reparationer føre til en sådan reaktion. En kortslutning uden for batteriet kan opstå, hvis batteriet f.eks. oplades med en forkert eller defekt oplader.

- Hvis batteriet udsættes for stærk ekstern varme, kan der opstå en kortslutning i batteriet.
- Ekstern påvirkning, f.eks. et fald eller knusning af batteriet, kan gøre batteriet sårbart. Hvis du vil være på den sikre side, bør du derfor ikke oplade batterier i nærheden af f.eks. let antændelige materialer. Desuden bør batteriet ikke oplades natten over og dermed helt uden opsyn.
- Der skal være en røgdetektor på opladningsstedet. Hvis der går ild i et batteri, er det vigtigt ikke at slukke det med vand, men at inddæmme ilden med sand eller tæpper.

### **MÅ IKKE OPBEVARES I KOLDE RUM**

- Som en generel regel er det også tilrådeligt ikke at opbevare batterier i iskolde rum i længere tid. Hvis du parkerer din el-cykel i en uopvarmet garage i længere tid om vinteren, er det bedre at opbevare batteriet separat i et opvarmet rum.
- Hvis elcyklen ikke er i brug i længere tid, bør batteriet under alle omstændigheder opbevares tørt og køligt og med 30 til 60 procent opladningskapacitet.
- Pas også på med dybt afladede batterier, der ikke har været brugt i lang tid. Batteriet må absolut ikke oplades, når det er let opsvulmet. Det samme gælder for batterier, der er faldet ned eller er blevet beskadiget. Især mekaniske skader kan øge risikoen for eksplosion betydeligt.
- Beskadigede/defekte/dybt afladede batterier kan blive varme på grund af kemiske reaktioner og kan udgøre en brandfare. Opbevar sådanne batterier i brandsikre, tørre beholdere eller rum, indtil de bortskaffes.
- Thansen Gruppen A/S fralægger sig ethvert ansvar for sådanne batterier, hvis de ikke opbevares korrekt.

## 7.2 > HÅNDBTERING AF BATTERI OG OPLADER

For at opnå en lang levetid for batteriet skal følgende instruktioner overholdes:

- Lad batteriet nå stuetemperatur, før det oplades.
- Lad kun batteriet være tilsluttet opladeren, hvis elcyklen skal bruges igen inden for en overskuelig fremtid (flere dage).
- Opbevares på et tørt sted ved 15° til 20° C.
- Oplad ved stuetemperatur.
- Opbevares med 30% - 60% opladning.
- **Genoplad hver anden måned.**
- Når batteriet tages i brug igen, skal det stå i opladeren i ca. 1 dag.

 PAS PÅ

Manglende overholdelse kan føre til dyb afladning af batteriet. Der kan ikke gives garanti for et dybt afladet batteri.

## 7.3 > SÅDAN FJERNES BATTERIET

 **BEMÆRK:** Batteriet er sikret med en lås.

- Lås batteriet (1) op med nøglen (2).
- Skub batteriet ud opad.



## 7.4 > SÅDAN SÆTTES BATTERIET I



### PAS PÅ

Når batteriet (1) sættes i, skal du passe på, at styreelektronikkens kontakter (3) ikke bliver beskadiget.

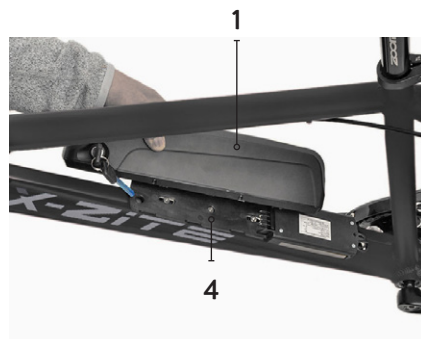

Sæt først batteriet (1) i holderen (4), og skub det så langt ind, indtil det klikker på plads.



Fjern nøglen (2) i låsen.

## 7.5 > OPLADNING AF BATTERIET

**👉 BEMÆRK:** Batteriet (1) kan oplades enten på elcyklen eller eksternt. Batteriet er sikret med en lås (2).

- Lås batteriet op, og træk det ud.



- Tilslut opladerens (4) ladestik (3) til batteristicket (5).
- Tilslut opladerens (4) netstik (6) til elnettet 100-230 V, 50-60 Hz.
- Opladningen starter efter ca. 5 sekunder. Opladeren bliver mere end lunkn, når den oplader.



**👉 BEMÆRK:** Opladningsniveauet kan også kontrolleres, når batteriet er taget ud.

- Når der trykkes på knappen (1), lyser LED'en (2) afhængigt af opladningsstatus, som følger:

- Batteriet er fuldt opladet.
- Batteriet er ca. 3/4 opladet.
- Batteriet er ca. 1/2 opladet.
- Batteriet er næsten tomt.





## 8 > KØRSEL

### SÅDAN TÆNDES DER:

- Batteriet tændes ved at trykke på knappen (1).



### 👉 BEMÆRK

### SÅDAN SLUKKES DER:

- Hvis du trykker på knappen på batteriet i længere tid, deaktiveres det direkte.
- Batteriet er sikret i stellet med en lås. Tag altid nøglen ud, før du begynder at køre!

👉 **PAS PÅ:** Ellers kan nøglen knække af ved kraftige stød!

### ⚠️ ADVARSEL - RISIKO FOR FALD!

Det kan føre til fald med alvorlige skader, hvis følgende punkter ikke overholdes:

1. Før du kører, skal du holde styret (1) lige frem.
2. For at øve dig og vænne dig til det, skal du først cykle afsted med slukket motor. Tænd kun for motoren under kørslen!
3. Brug ikke pedalerne (2) til at starte med, før du har indtaget en sikker sidde- og kørestilling.
4. Træk let i håndbremsgrebet, når du starter i et sving, eller når du drejer skarpt. Dette afbryder motorkraften og gør kørslen mere sikker.



Cyklen kan både køres med og uden hjælpemotoren tændt. Når hjælpemotoren er aktiveret, starter du som med en almindelig cykel. Når du træder i pedalerne, aktiveres elmotoren, og cyklen fortsætter med at accelerere. Jo hårdere du træder i pedalerne, jo hurtigere vil motoren hjælpe dig. Fra ca. 25 km/t går motoren i tomgang og drives kun med muskelkraft.

## 8.1 > STØTTETRIN

### 👉 BEMÆRK

- Hvis cyklen står stille med hjælpemotoren tændt, slukkes displayet efter ca. 10 minutter, og kapacitetsindikatoren slukkes.
- For at genaktivere hjælpemotoren skal du tænde for den igen.
- Når man kører op ad bakke i længere tid, kan motoren blive så varm, at strømmen via temperatursensoren i motoren reduceres, og motorkraften falder. Du bør derfor bruge pedalerne mere.
- Rækkevidde med en batteriopladning Rækkevidden med en batteriopladning afhænger af forskellige faktorer. Disse omfatter batteriets og cyklens tilstand samt frem for alt cykelruten.
- Husk at:
  - Før hver større tur skal du oplade batteriet og kontrollere dæktrykket.
  - Batteriet udvikler først sin maksimale effekt efter ca. fem afladnings-/opladningscyklusser.
  - Batteriet er underlagt normal selvafladning.

## 8.2 > SKUBBEHJÆLP

### 👉 PAS PÅ

Hvis det er for farligt at køre på elcyklen, f.eks. på store stigninger eller i vanskeligt terræn, kan du bruge skubbehjælpen, når du ikke sidder på elcyklen.

### 👉 BEMÆRK

Frå en hastighed på ca. 6 km/t slukkes skubbehjælpen. Aktivering er kun mulig med - (1) trykket ned og holdt nede.

- Tryk på - (1), indtil symbolet for skubbehjælp (PUSH) vises.
- Skubbehjælpen slukkes ved at slippe - (1).



## 8.3 > BREMSER

- For- og baghjulsbremserne kan betjenes uafhængigt af hinanden.
- Når du standser eller reducerer hastigheden, skal du aktivere begge bremses samtidigt.

### ⚠ ADVARSEL

- Modellen er udstyret med hydrauliske skivebremser, der kan opnå en meget høj bremsekraft.
- I snævre sving, på sandede og fedtede veje, våd asfalt og på isglatte veje skal du bremse forsigtigt med forbremsen, så forhjulet ikke skrider ud.
- Brems varsomt. Låste hjul har mindre bremseeffekt og kan også forårsage udskridning og fald.
- Som regel skal du undlade at bremse i sving, men altid før dem!
- Opbremsning i et sving øger risikoen for at falde.

### 👉 BEMÆRK

- Øv dig i at bremse til en eventuel "nødsituation", hvor du ikke udsætter dig selv og andre for fare (f.eks. på trafikøvelsespladser).



Håndbremsegreb (1) til forbremsen



Håndbremsegreb (2) til baghjulsbremse

## 8.4 > PARKERING AF EL-CYKLEN



### 👉 PAS PÅ

Når støttebenet (1) klappes ud, skal du altid sørge for, at det står sikkert og på et fast underlag, så cyklen ikke vælter.



Sluk for displayet med tilstand (2).



Fjern nøglen (3) til højre.

## 9 > SIKKERHEDSINSTRUKTIONER

### ⚠️ ADVARSEL

- Som alle mekaniske komponenter er elcyklen (EPAC) udsat for slid og stor belastning. Forskellige materialer og komponenter kan reagere forskelligt på slid eller vedvarende belastning.
- Hvis en komponent overskrider sin forventede levetid, kan den pludselig svigte og muligvis forårsage skade på cyklisten.

- Enhver form for revner, riller eller farveændringer i stærkt belastede områder indikerer, at komponentens levetid er ovre, og at den skal udskiftes.

## TRAFIKSIKKERHED

- Elcyklen er kun egnet til kørsel på asfalterede gader og veje. Kør derfor ikke uden for asfalterede veje eller offroad.
- Brug ikke elcyklen til at krydse vand, til offroad-hop og til sportsbegivenheder.
- Under turen skal du være opmærksom på, at du ved en gennemsnitshastighed på ca. 18 km/t tilbagelægger 5 meter i sekundet. Hold passende afstand til andre trafikanter.
- For din egen sikkerheds skyld må du ikke cykle på din el-cykel uden hænder eller side om side.
- Du skal være i stand til at høre advarselslyde. Brug derfor ikke hovedtelefoner i trafikken.

## KØRESIKKERHED

- Køresikkerhed omfatter bl.a. korrekt justering af sadel- og styrhøjde i forhold til kropsstørrelse, det foreskrevne dæktryk, stadig tilstrækkelig slidbane på dækkene og korrekt funktion af bremses og lygter.
- Efter et stykke tid "sætter" fastgørelsesdelene sig. Det er derfor nødvendigt at kontrollere, om akselmøtrikkerne, styrelejet, styret, sadlen, sadelpinden, pedalarmen og pedalerne er spændt før brug samt hver sjette måned, og om nødvendigt få dem efterspændt af forhandleren.

## PAS PÅ

I din egen interesse må du kun bruge udtrykkeligt godkendt tilbehør og originale reservedele til elcyklen. Dette tilbehør og disse dele er blevet testet for sikkerhed, egnethed og pålidelighed specifikt til elcyklen. Vi kan ikke vurdere anvendeligheden for andet tilbehør og andre dele og er ikke ansvarlige for dem, på trods af løbende markedsobservationer.

## **BELYSNING**

Cykler behøver ikke at være forsynet med lys om dagen, medmindre de ikke kan blive set af andre trafikanter i tide. Stillestående lys, hvidt fortil, rødt bagtil. Det er dog obligatorisk at have en refleks foran og bagpå med mindst 10 cm<sup>2</sup> belyst areal, som er permanent monteret på cyklen. Pedalerne skal være udstyret med reflekser med et oplyst areal på mindst 5 cm<sup>2</sup> for og bag. Derudover er gule reflekser tilladt, som også kan være placeret på hjulene (egerreflekser). Ekstra lygter og blinklys er ikke tilladt. Reparer ikke beskadigede eller bøjede sikkerhedsrelevante dele som stel, gaffel, styr, sadelpind eller pedalarmer, men få dem udskiftet, før du kører. Der er risiko for at de knækker. Hvis du er i tvivl, bedes du kontakte forhandleren.

## **UDFØR FØLGENDE KONTROLLER MED JÆVNE MELLEMRUM:**

- Er hurtigspænderen på sadlen strammet?
- Virker bremserne ordentligt?
- Virker belysningssystemet?
- Er dæktrykket korrekt?
- Er kæden i orden?
- Er styrelejet og pedalarmerne i orden?
- Er alle eger stramme?

Efter et fald eller en ulykke skal du sikre dig, at intet er bøjet eller beskadiget på cyklen (stel, styr, fælge osv.). Hvis nogen af ovenstående punkter ikke er i orden, må du ikke bruge cyklen. Fejlene skal udbedres med det samme. Hvis du ikke selv kan udbedre fejlene, bedes du kontakte et lokalt specialværksted/en autoriseret partner.

## HVAD SKAL JEG KIGGE EFTER, NÅR JEG KØRER?

Hvis elcyklen er i ordentlig stand, er du klar til at cykle afsted. Det afhænger af din egen køreadfærd og dine evner til at undgå farlige situationer:

### GØR DIG FORTROLIG MED DIN EL-CYKEL.

#### ADVARSEL

Før du kører afsted, skal du holde styret lige frem.

For at øve dig og vænne dig til det, skal du først cykle afsted med slukket motor. Tænd kun for motoren under kørslen!

- Overhold altid færdselsreglerne.
- Kør aldrig væk fra asfalterede veje.
- Kør ikke i den blinde vinkel for andre trafikanter.
- Vis i god tid, hvor du vil dreje hen.
- Tag højde for, at andre trafikanter kan blive overrasket over cyklerne, når de kommer kørende, og vær selv også opmærksom på at forudse andre trafikanters fejl.
- Kør forsvarligt og tilpasset forholdene.
- Alkohol og også stoffer og medicin kan forringe reaktionsevnen.
- Hold fast i styret med begge hænder. Det er den eneste måde, du kan reagere sikkert på pludseligt opståede farlige situationer som f.eks. forhindringer.
- På sandede overflader, blade og våde veje har dækkene ikke så meget greb som på tør asfalt. Tag højde for dette, når du drejer og bremser for at undgå at glide. Tag også højde for den længere bremselængde.
- Skift ned i gear i god tid, før du kører op ad bakke.

## HVAD SKAL JEG TAGE PÅ?

Mange ulykker sker, fordi cyklisterne ikke bliver opdaget i tide. Derfor giver det god mening at bære lyst og iøjnefaldende tøj. Undlad at du have løstsiddende tøj på, som kan hænge fast i kæden, styret, pedalerne eller hjulene. Det bør være en selvfølge for dig altid at bære hjelm. Sørg for, at din hjelm opfylder SNELL- og ANSI-sikkerhedsstandarderne eller den nye EcE-standard. Brug cykelbriller for at beskytte dine øjne.

## 10 > AFMONTERING AF FORHJULET TIL TRANSPORT

### AFMONTERING:

- Åbn hurtigspænderen (1), og løs akselmøtrikken (2) et par omgange.
- Fjern forhjulet (3) fra gafflen og ned.

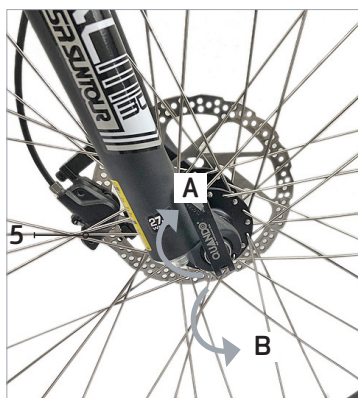

### ⚠ ADVARSEL

En hurtigspænder, der ikke er helt lukket, kan åbne sig igen. Det kan føre til alvorlige faldulykker. Hurtigspænderen skal være så fast spændt, at du skal bruge hele hånden for at spænde den. Først da er spændingen stærk nok.

Position A = ÅBEN

Position B = LUKKET

### MONTERING:

- Sæt forhjulet (3) ind i forgafflens åbninger (4).
- Sørg for, at bremseklodserne (5) på skivebremsen ikke vipper.
- Forspænd akselmøtrikken (2), og luk hurtigspænderen (1).
- Hurtigspænderen (1) skal pege opad og lukke med et mærkbart modtryk.

**Kontrollér skivebremsens funktion!**



## 10.1 > TRANSPORT AF ELCYKLEN MED ET MOTORKØRETØJ

### ADVARSEL

- Elcyklen må kun monteres stående på hjulene på egnet lastflade (bil, andre transportkøretøjer, tagbagage eller bagmonterede holdere, anhænger).
- En el-cykel vejer mere end en almindelig cykel. Det gør håndteringen under læsningen sværere.
- Overhold bæresystemernes samlede tilladte samlede belastning.
- Før du transporterer din el-cykel, skal du sørge for, at alle dele, der kan løsne sig under transporten, er fjernet (f.eks. luftpumpe, bagagekurve). Batteriet skal tages ud.
- Regn kan forårsage skader på elcyklen. Undgå at køre hurtigt i regnvej.
- Beskyt kontrolpanelet mod fugt, og dæk den forsvarligt til med et passende cover.
- Overhold reglerne, når du rejser i udlandet. Mærkningen for elcykler kan variere.

## 10.2 > MEDTAGNING AF BAGAGE

### ADVARSEL

- **Transportér ikke store læster.**
- **Dæk ikke belysningen til.**
- **Du må ikke tage nogen personer med dig.**
- **Der må ikke kobles en anhænger på.**

Enhver form for last ændrer køreadfærden. Jo større lasten er, jo mere kritisk bliver denne tilstand. Som en generel regel bør last (indkøbsposer osv.) ikke bæres på styret, men på bagagebæreren, der er beregnet til dette formål.

## 10.3 > TYVERISIKRING

- Sikr din cykel mod tyveri med en ekstra wirelås, og lås den kun til faste installationer som lygtepæle eller hegn.
- Wirelåsen skal låse omkring stellet og baghjulet. Sørg for, at låsen lukker tæt omkring cyklen og den faste installation.

Lås batteriet, eller endnu bedre, tag det ud.

## 11 >VEDLIGHEOLDELSE OG PLEJE

### BEMÆRK

Regelmæssig og korrekt vedligeholdelse hjælper med at bevare cyklens værdi og er en af forudsætningerne for anerkendelse af garantikrav. Rust på grund af manglende pleje eller kørsel om vinteren er ikke dækket af garantien.

### PAS PÅ

Gummi- og plastdele må ikke blive beskadiget af aggressive eller indtrængende rengørings- og opløsningsmidler.

### ADVARSEL

Udfør altid en bremsetest efter rengøring, eller før du begynder at cykle!

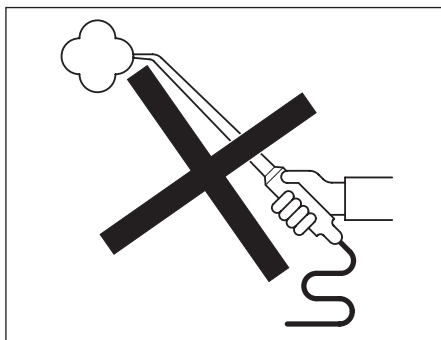

### PAS PÅ

Brug ikke damp eller højtryksrensere! Det høje vandtryk kan beskadige lejetætningerne, batteriet og hele det elektriske system.

### 11.1 > RENGØRING

- Brug kun en blød svamp og rent vand til vask.
- Poler kun med en blød klud eller læder!
- Støv og snavs må ikke tørres af med en tør klud (ridser i lakken og på belægninger).

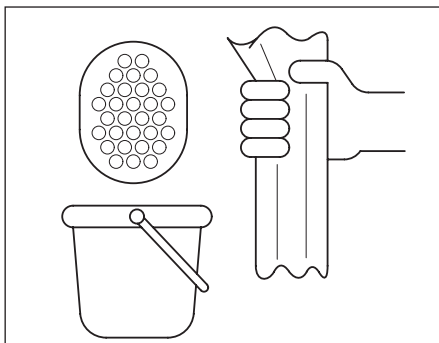

### 11.2 > PLEJEPRODUKTER

- Hvis det er nødvendigt, skal cyklen plejes med almindelige konserverings- og plejemidler.
- Som en sikkerhedsforanstaltning, og især om vinteren, skal dele med risiko for rust behandles regelmæssigt med konserverings- og plejemidler.

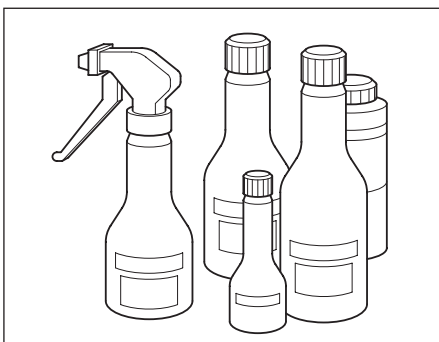

### 11.3 > VINTERKØRSEL OG RUSTBESKYTTELSE

#### BEMÆRK

Af hensyn til miljøet beder vi dig om at være sparsom med plejeprodukter og kun bruge dem, der er mærket som miljøvenlige. Hvis cyklen bruges i vintermånederne, kan der opstå betydelige skader på grund af vejsalt.

#### PAS PÅ

**Brug ikke varmt vand – øget eksponering for salt.**

- Rengør cyklen straks efter brug med koldt vand.
- Tør cyklen godt.
- Behandl dele med risiko for korrosion med voksbaserede korrosionsbeskyttelsesmidler før brug, og gentag dette flere gange, hvis det er nødvendigt.

## UDBEDRING AF LAKSKADER

Udbedr straks mindre lakskader med en egnet lakstift.

### PAS PÅ

Brug ikke plejeprodukter og lakpolish, der indeholder silikone, på plastdele. Rengør stellet og aluminiumsdelene grundigt efter længere ture, og konserver dem med et almindeligt korrosionsbeskyttelsesmiddel.

## 11.4 > DÆKPLEJE

- Hvis cyklen ikke skal bruges i længere tid, anbefales det at parkere cyklen, så dækkene er ubelastet.
- Opbevar ikke cykler eller dæk i længere tid i rum, der er for varme – som f.eks. et fyrrum.

### PAS PÅ

Dækkets slidbanetykkelse må ikke være mindre end 1 mm. Kørsel over kantsten, skarpkantede forhindringer, fordybninger i jorden, huller i vejen osv. kan forårsage skader på fælgen (knækkede eger) eller dækket (sprængt indervæg), hvilket kan skyldes utilstrækkeligt dæktryk. Der er ikke noget garantikrav for dette.

## 11.5 > DÆKTRYK

Dækkene kan pumpes op med cykelpumpe til trykluft.

### ADVARSEL

Vær forsigtig, når du pumper dæk op med cykelpumper til trykluft (f.eks. på tankstationer). På grund af slangernes lille volumen når man hurtigt op på den maksimale påfyldningsmængde. Det maksimale dæktryk står på dækkets sidevæg. Overhold producentens anvisninger!

Min. 2,0 bar for at undgå skader på slange og dæk.

## 11.6 > GENEREL PLEJE

### ADVARSEL

Af sikkerhedsmæssige årsager er det forbudt at udføre reparationer og justeringer selvstændigt ud over et snævert defineret område. Ukorrekt arbejde på sikkerhedsrelaterede dele bringer dig selv og andre trafikanter i fare. Det gælder især arbejde på: styretøj, bremsesystem og belysning.

### PAS PÅ

Tag stikket ud af batteriet, før du udfører arbejde på det elektriske system, også når du udskifter en pære. Du må ikke manipulere med elektronikken. Hvis dette ikke overholdes, bortfalder garantien. Ethvert arbejde på eller adskillelse af motorenheden, ledningsnettet, batteriet og opladeren vil ugyldiggøre garantien.

### Bemærk venligst følgende:

- Vedligeholdelsesarbejde i garantiperioden og derefter skal uden undtagelse udføres af et lokalt specialværksted / en autoriseret partner, der er anerkendt af os.
- Brug kun originale reservedele fra SAXXX cykler.

### Se venligst vedligeholdelsesplanen.

- Følgende punkter skal også kontrolleres før hver tur:
- Kontrollér kæden, kædespændingen, og juster om nødvendigt. Rengør og smør med kædespray/kædeolie. Kontrollér baghjulets sporvidde, og juster om nødvendigt.
- Tjek styrelejerne for slør, eller om de sidder for stramt fast.
- Kontrollér bremsernes funktion, og smør om nødvendigt bremsegrebene i leddene. (Hvis bremseeffekten er dårlig, skal du kontrollere tilstanden af håndbremsegrebet, kablet og bremsegrebet og justere om nødvendigt. Smør samlinger og lejer igen. Udskift knækkede eller fastklemte kabler. Fedtede klodser udskiftes, selv den mindste fedt reducerer bremseeffekten).
- Kontroller støttebenets funktion, smør leddet om nødvendigt.
- Kontrollér hjulene for urundhed.
- Kontroller egernes spænding.

- Kontroller dæktrykket regelmæssigt.
- Kontroller dækkenes slidbanetykkelse.
- Kontroller lys- og signalsystemet, juster forlygterne om nødvendigt.
- Er batteriet opladet?

## 12 > BORTSKAFFELSE

Frå datoen for implementeringen af det europæiske direktiv 2012/19/EU (ElektroG) og 2013/56/EU (BattG) gælder følgende: Elektriske og elektroniske apparater samt akkumulatoreer må ikke bortskaffes sammen med husholdningsaffald. Forbrugeren er juridisk forpligtet til at aflevere elektriske og elektroniske apparater efter endt levetid til de offentlige indsamlingssteder, der er oprettet til dette formål. Symbolerne på produkterne angiver disse regler:



Lithium-ion (Li-ion)



WEEE-reg.nr.: DE60761781

Med genbrug, materialelegenvinding eller andre former for genanvendelse af gamle apparater yder du et vigtigt bidrag til at beskytte vores miljø.

### 12.1 > OPLADER

Bortskaf apparatet i overensstemmelse med de gældende miljøregler i dit land. Elektrisk affald må ikke bortskaffes sammen med husholdningsaffald. Du kan få oplysninger hos din lokale myndighed eller et lokalt specialværksted/en autoriseret partner. Når apparatet er udtjent, skal det gøres ubrugeligt ved at trække stikket ud af stikkontakten og klippe strømkablet over.

## 12. 2 > ANDRE KOMPONENTER

Bortskaf komponenterne i overensstemmelse med de gældende miljøregler i dit land. Elektrisk affald må ikke bortskaffes sammen med husholdningsaffald. Kontakt din lokale myndighed eller et lokalt specialværksted/en autoriseret partner for at få råd om genbrug.

## 13 > TEKNISKE ÆNDRINGER, TILBEHØR OG RESERVEDELE

**Tekniske ændringer af køretøjet gøre EU-typegodkendelsen ugyldig.** Hvis der skal foretages tekniske ændringer, skal vores retningslinjer overholdes. Det sikrer, at der ikke sker skader på køretøjet, at trafik- og driftssikkerheden opretholdes, og at ændringerne er tilladte. Det autoriserede specialværksted udfører dette arbejde på upåklagelig vis. Før du køber tilbehør, og før du foretager tekniske ændringer, skal du altid søge råd hos et autoriseret specialværksted.

### PAS PÅ

I din egen interesse anbefaler vi, at du kun bruger udtrykkeligt godkendte originale SAXXX reservedele til SAXXX køretøjer. For disse dele er sikkerhed, egnethed og pålidelighed blevet testet specifikt til SAXXX køretøjet. For andre dele kan vi ikke vurdere dette eller stå til ansvar herfor - selv om der i enkelte tilfælde foreligger en accept fra et officielt anerkendt teknisk test-og overvågningsinstitut eller en officiel godkendelse - på trods af løbende markedsobservationer.

Godkendte originale SAXXX reservedele kan fås hos en lokal thansen butik. Monteringen udføres også fagligt korrekt der.

## 14 > PEDALARME

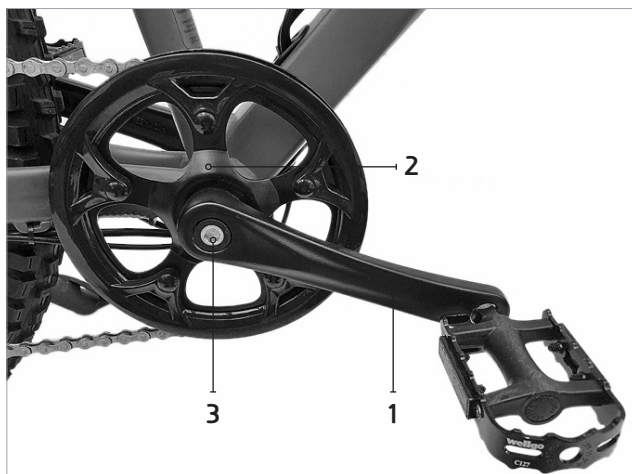

Pedalarmene (1) kan blive løse med tiden, når du cykler. Kontrollér regelmæssigt, at pedalarmene er stramme. Når du bevæger pedalarmen kraftigt sidelæns, bør du ikke mærke noget slør. Kranksættet (2) må heller ikke have slør, og pedalarmen skal kunne dreje let, så er lejet i god stand. Tjek kranksættet regelmæssigt. Det gør du ved at bevæge pedalarmen frem og tilbage sidelæns. Hvis du opdager, at pedalarmen eller kranksættet er løst, skal du kontakte et specialværksted. Pedalarmene spændes til maks. 35 Nm.

### 14.1 > EFTERSPÆNDING:

Spænd skruerne på begge sider (3).

#### BEMÆRK

Hvis pedalarmen allerede har løsnet sig, er den indvendige firkant som regel slidt. I så fald skal pedalarmen og eventuelt akslen udskiftes. Hvis pedalarmene sidder fast, må de kun fjernes med en krankaftrækker, og de må aldrig bankes ned med kraft. Ved montering skal de firkantede lejeblade på krank og aksel være helt fri for fedt.



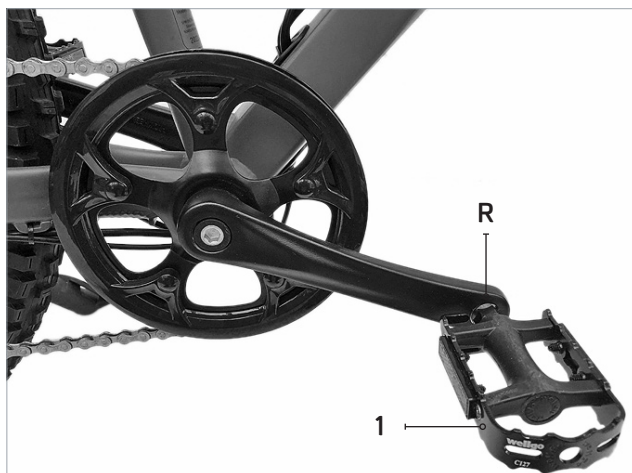

- Kontroller regelmæssigt, at pedalerne (4) er skruet godt fast på pedalarmen. Bemærk, at pedalerne er udstyret med forskellige gevind.
- Venstre pedal med venstregevind; den skrues fast mod uret. Højre pedal med højregevind; den skrues fast med uret.
- Der er en tilsvarende markering på pedalerne i nærheden af nøglefladerne:  
"L" for venstre side, "R" for højre side.
- Spænd pedalarmen (1) bagfra med en unbrakonøgle.

## 15 > KONTROL AF STYRELEJE

### ⚠ ADVARSEL

Overhold eftersynsintervallerne. Hvis du kører i lang tid med et løst styreleje (1), kan det ikke udelukkes, at forgæflen (2) knækker. Det kan føre til styrt, som kan resultere i alvorlige skader.

### KONTROLLÉR:

- Kør cyklen frem og tilbage med håndbremsegrebet (4) trukket. Hvis der er slør i styrelejet (1), skal det efterjusteres.



## BEMÆRK

Forgaflen (3) må ikke sidde fast, når du styrer, og den skal dreje let i begge retninger.

## PAS PÅ

Få justeringen udført af et lokalt specialværksted/  
en autoriseret partner.

## 15.1 > EGER

Det er vigtigt, at egerne (1) sidder godt fast, for at hjulene kan køre problemfrit. Få spændt løse eger i god tid. Revnede eger og egeren overfor den revnede eger skal udskiftes med det samme, og hjulet skal centreres helt igen, om nødvendigt med en ny eger. Knækkede eger og ubalance i hjulet skyldes ofte forkert spænding af egerne.

## PAS PÅ

Udskiftning, spænding eller efterspænding af eger er et lokalt specialværkstedes/en autoriseret partners ansvar.

TEKNISKE DATA - EVEREST 2.0	
Egenvægt afhængigt af udstyr	Ca. 26,5 kg
Tilladt samlet vægt	Maks. 120 kg
Mål (L x B x H) mm	1870 x 740 x maks.1040
Sædehøjde mm	Ca. 900 til maks. 1020
Maksimal hastighed	Ca. 25 km/t med pedalassistance
Stel	MTB-stel i aluminium, 27,5" 470 mm
Gaffel	Suntour XCT-DS-27,5-100
Dæk for og bag	CST; 650B ETRTO: 57-584; Tommer: 27.5 x 2,35
Dæktryk for og bag	Min. 2 bar maks. 3,5 bar (se også dækproducentens oplysninger på dækket)
Bremse, foran	Tektro skivebremse HD-M275, rotor 180 mm
Bremse, bag	Tektro skivebremse HD-M275, rotor 180 mm

<b>EVEREST 2.0</b>	
<b>Drev</b>	
Forreste kranksæt	42 tænder
Bageste tandhjul	14-28 tænder
Kæde	KMC, Z410ARB, 1/2" x 3/32", 100L, rustbeskyttet
Pedaler	Well-Go med reflekser
Kranksæt	Kassette kranksæt
Gear	SHIMANO Altus 7-gears; betjenes via gearskifteren på styret
<b>Display</b>	KM529 LCD-kontrolpanel til valg af hjælpeniveau, Spændingsvisning, kilometer-tæller, triptæller og energiforbrug.
<b>Tilstand</b>	Tilstand 3 støttrin (0 - 3) med skubbehjælp, fra ca. 25 km/t slukkes motoren gradvist, og støttefunktionen kobles fra.

<b>TEKNISKE DATA - EVEREST 2.0</b>	
<b>Motor - drivenhed</b>	Kulfri motor i baghjul
Nominal spænding	36 Volt
Nominal effekt	Ca. 250 W
<b>Batteri</b>	Lithium-ion (Li-ion)
Nominal spænding	36 Volt
Nominal kapacitet / nominal effekt	10,4 Ah / 374 Wh
Vægt	Ca. 3 kg
Levetid afhængig af batteriets belastning/behandling	Ca. 500 til 1.000 opladningscyklusser
<b>Oplader</b>	Netspænding 100-230 V / 50-60 Hz CE - konform
Opladningsspænding	42 Volt
Opladningsstrøm	Ca. 2 A
Indikator	Via lysdioder rød/grøn
Vægt	Ca. 550 g
Opladningstid med tomt batteri	Ca. 2,5 timer = 80% batterikapacitet Ca. 4 timer = 100% batterikapacitet

# 16 > SERVICE

## 16.1 > OPTEGNELSER OVER VEDLIGHOLDELSE

### 1 . Vedlightholdelse

Stempel  
Underskrift

Dato

### 2 . Vedlightholdelse

Stempel  
Underskrift

Dato

### 3 . Vedlightholdelse

Stempel  
Underskrift

Dato

### 4 . Vedlightholdelse

Stempel  
Underskrift

Dato

### 5 . Vedlightholdelse

Stempel  
Underskrift

Dato

### 6 . Vedlightholdelse

Stempel  
Underskrift

Dato

## 16.2 > TJEKLISTE FOR FEJL

MULIGE FEJL	AFHJÆLPNING
Systemet kan ikke tændes via kontrolpanelet.	Batteriet er ikke opladet. Batteriet er defekt. Batteriet er ikke blevet tændt. Batteriet er ikke blevet tændt. Batterikontakterne er snåvsede. Batterikontakterne er snåvsede. Stikforbindelsen til displayet har løsnet sig - genopret kontakten. Kontrolpanelet er defekt.
Kontrolpanelet er tændt, men der er stadig ingen støttefunktion.	Støttefunktionen er indstillet til "0". Hastigheden er højere end 25 km/t. Batteriet er næsten tomt, og den sidste bjælke på kontrolpanelet blinker. Batterikontakterne er snåvsede.
Motoren virker ikke på trods af korrekt betjening.	En bremsekontakt er defekt - kontroller kabelkontakterne, eller udskift grebsenheden. Afstanden fra magnetskiven til sensoren på kædeskærmen er >3 mm; denne afstand skal korrigeres.
Motoren leverer ikke samme effekt som umiddelbart efter produktkøbet.	Sluk og tænd for systemet igen; hvis der ikke sker nogen forbedring, har batteriet allerede mistet sit ydelsespotentiale på grund af naturlig ældning.
Motoren slukker ved kørsel op ad bakke.	Den maksimale motortemperatur er overskredet, og motoreffekten er reduceret af sikkerhedsmæssige årsager. Belastningen på motoren bliver for stor - motoren slukker for at beskytte sig selv.
Motoren virker ikke ved lave temperaturer.	Under en temperatur på -10°C er der ingen strøm fra batteriet, da det kan beskadige det. Varm batteriet langsomt op
Dårlig rækkevidde.	Batteriet var ikke fuldt opladet. Batteriet blev opladet i kold tilstand. Rækkevidden afhænger af mange forskellige faktorer, såsom start og stop, valg af gear og støttefunktion, dæktryk, rytterens vægt osv. Rækkevidden afhænger af mange forskellige faktorer, såsom start og stop, valg af gear og støttefunktion, dæktryk, rytterens vægt osv. Batteriet har allerede mistet sit ydelsespotentiale på grund af naturlig ældning.
Belysningen virker ikke.	Systemet er ikke tændt. Systemet og belysningen kan også tændes, når batteriet er tomt, men tilstanden skal da være indstillet til "0". Der er en defekt i belysningssystemet – kabelforbindelserne skal kontrolleres. Der er en defekt i belysningssystemet – kabelforbindelserne skal kontrolleres.
Der opstår usædvanlige lyde under kørslen.	Kæden er ikke justeret korrekt; kædens slæk skal justeres korrekt. Kæden er tør; smør kæden, rengør den først, hvis det er nødvendigt. Gearet er ikke korrekt justeret; juster gearet korrekt Pedalarmen er ikke korrekt spændt; spænd til den korrekte moment Kranksættet har løsnet sig; spænd det igen Bolte til frempind/styr er ikke strammes nok; efterspænd Sadel/sædelpind er ikke strammes nok; efterspænd.
Bremserne giver ikke samme bremsekraft som umiddelbart efter produktkøb.	Klodserne er slidte; de skal udskiftes. Bremserne er ikke længere korrekt indstillet; indstillet korrekt Bremserne bliver meget varme, når det går ned ad bakke! Skift mellem bremserne; for/bag.
Opladeren oplader ikke batteriet.	Batteriet kan ikke oplades under -10°C, da det kan beskadige det. Varm batteriet langsomt op Stikkontakt ikke korrekt, batteri defekt, oplader defekt.

## 16.3 > EU-OVERENSSTEMMELSEERKLÆRING

**Firma:** SFM Bikes Distribution GmbH, Strawinskystraße 27b, 90455 Nürnberg

**Model:** SAXXX Everest 2.0

**Ladegerät:** MAD257 BC0238360020

---

**Wir bestätigen hiermit für das bezeichnete Produkt das es den folgenden Anforderungen entspricht:**

2006/42/EG Maschinen-Richtlinie

2014/30/EG Elektromagnetische Verträglichkeit (EMV)

2014/35/EG Niederspannungs-Richtlinie

2011/65/EG Beschränkung der Verwendung bestimmter gefährlicher Stoffe in Elektro- und Elektronikgeräten (RoHS)

---

**Nachgewiesen wird die Einhaltung der Europäischen Richtlinien und Verordnungen durch die vollständige Einhaltung der aufgeführten nicht harmonisierten und harmonisierten Normen:**

EN 15194:2017

DIN EN ISO 4210-1 bis 4210-9/2015

EN ISO 12100:2010

EN 50581:2012

EN 55014-1:2006+A1+A2

EN 55014-2:2015

EN 60335-1:2012+A11:2014

EN 60335-2-29:2004+A2

EN 61000-3-2:2014

EN 61000-3-3:2013

EN 62133:2013

EN 62233:2008

---



**Wang Tao**

**Geschäftsführung  
SFM Bikes Distribution GmbH  
Nürnberg, den 01.11.2021  
/ Producent**

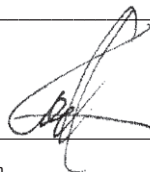

**Torben Jensen  
CPO  
Thansen Gruppen A/S  
Middelfart, 3. November 2023  
/ Importør**

## 16.4 > CYKELPAS



Af hensyn til beskyttelsen af din ejendom beder vi dig om at udfylde denne formular nøje.

Hvis din cykel bliver stjålet, kan oplysningerne på denne side være en stor hjælp for politiet til at finde din ejendel. Husk altid at efterlade cyklen låst (sæt en wire- eller bøjlelås fast på en fast genstand).

Cykeltype: El-cykel

Cykelmærke: SAXXX

Stelnr: \_\_\_\_\_

Stelfarve: \_\_\_\_\_

Batterinr: \_\_\_\_\_

Særlige kendetegn: \_\_\_\_\_

Opbevares sikkert.

## 16.5 > TYPESKILT

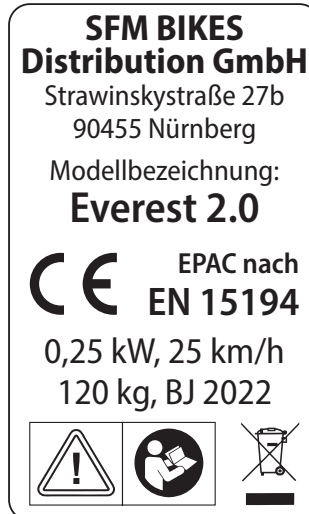

**SAXXX**